



## DESCRIPTION

Le GENIUS BOX est une boîte de pré-installation en plastique pour faciliter l'installation des unités intérieures type split. Elle intègre un système de flotteur d'évacuation des condensats conçu pour empêcher le refoulement des odeurs.

## CARACTÉRISTIQUES TECHNIQUES

- Raccordement des condensats des deux côtés Ø20mm, réducteur Ø16-18mm fourni.
- Fenêtres prédécoupées sur le dessus, les côtés et l'arrière pour le passage des liaisons frigo et électriques.
- Cache en carton prédécoupé sur l'emballage permettant la protection de la boîte lors de l'enduit du mur.
- Couvercle en PVC fourni.

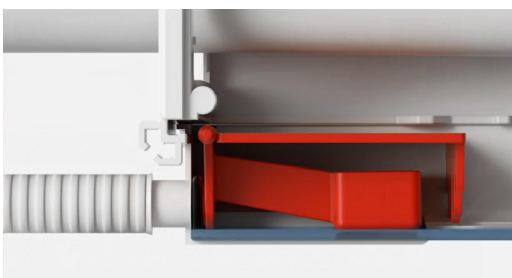

Détail du système de flotteur

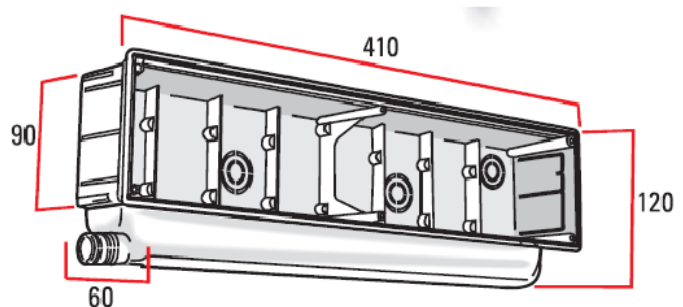

Reproduction interdite sans autorisation. Les spécifications techniques sont données sous réserve de modification sans préavis. Photos et illustrations non contractuelles.