

KDJ-P

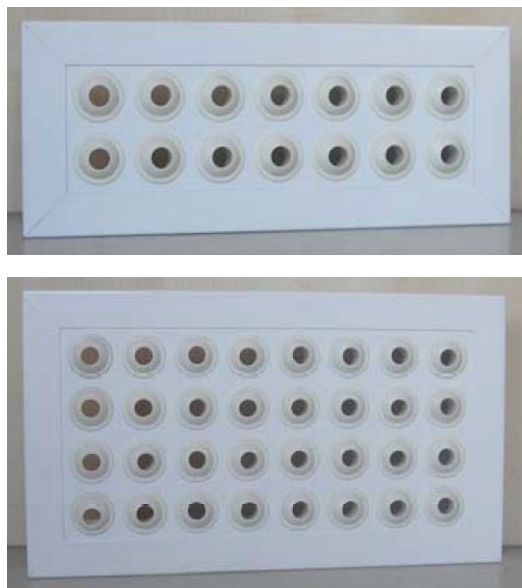

DESCRIPTION

Les diffuseurs KDJ-P15 sont spécialement étudiés pour l'installation sur conduits rectangulaires ou sur murs.

La plaque est équipée de mini-buses réglables individuellement. Cette caractéristique permet au KDJ-P15 une grande polyvalence, fonction de l'endroit de l'installation.

Sa géométrie particulière offre une portée d'air importante pour une meilleure diffusion dans la pièce, diffuseur, ceci permettant l'installation même dans des pièces hors standard.

Le nombre important de buses assurent une induction très élevée entre l'air primaire et l'air ambiant, permettant une réduction rapide de la température.

MATERIAUX

Plaque acier, bord en aluminium, micro-buses en nylon, couleur RAL 9010.

INSTALLATION

Fixation sur gaine rectangulaire par vis frontale ou sur plénums.

DIMENSIONS

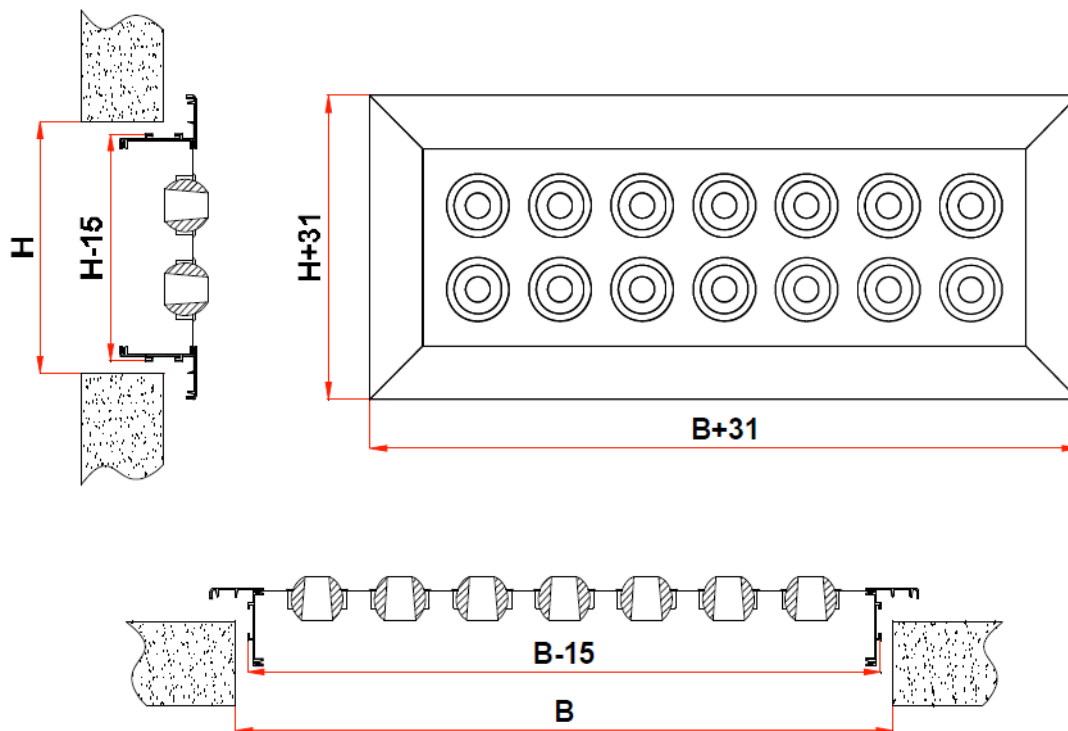

Reproduction interdite sans autorisation. Les spécifications techniques sont données sous réserve de modification sans préavis. Photos et illustrations non contractuelles.

KLIMA RODACLIM

Zone Industrielle de Saint Mitre– 255 Avenue de la Roche-Fourcade– 13400 AUBAGNE – France

☎ : 04.42.03.88.65 - 📠 : 04.42.03.51.59- @: commercial@klima-rodaclim.com - www.klima-rodaclim.fr

SAS au capital de 90 000 € - SIRET 393 204 342 00041

SELECTIONS

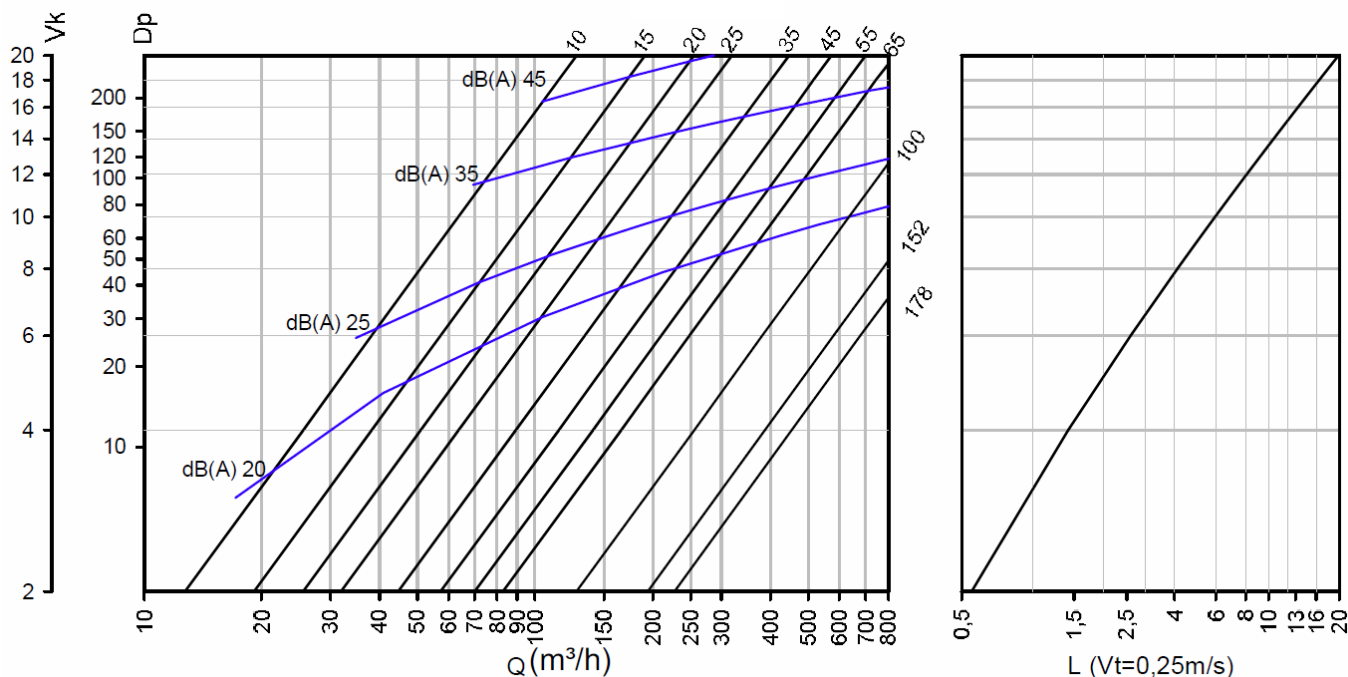

NBR DE BUSES

B	H	100	150	200	250	300	350
		1 RANGEES	2 RANGEES	3 RANGEES	4 RANGEES	5 RANGEES	6 RANGEES
250		4	-	-	-	-	-
300		5	10	15	-	-	-
400		7	14	21	28	-	-
500		9	18	27	36	45	-
600		11	22	33	44	55	-
700		13	26	39	52	65	80
800		15	30	45	60	75	92
900		17	34	51	68	85	104
1000		19	38	57	76	95	116
1100		-	-	63	84	105	128
1200		-	-	-	92	115	140
1300		-	-	-	100	125	152
1400		-	-	-	-	-	164
1500		-	-	-	-	-	178

Reproduction interdite sans autorisation. Les spécifications techniques sont données sous réserve de modification sans préavis. Photos et illustrations non contractuelles.

KLIMA RODACLIM

Zone Industrielle de Saint Mitre– 255 Avenue de la Roche-Fourcade– 13400 AUBAGNE – France

☎ : 04.42.03.88.65 - 📠 : 04.42.03.51.59- @: commercial@klima-rodaclim.com - www.klima-rodaclim.fr

SAS au capital de 90 000 € - SIRET 393 204 342 00041

DIMENSIONS DES PLENUMS

B	H	100	150	200	250	300	350
		CANPL (Øn)	CANPL (Øn)	CANPL (Øn)	CANPL (Øn)	CANPL (Øn)	CANPL (Øn)
250		125	-	-	-	-	-
300		125	125	125	-	-	-
400		125	125	125	160	-	-
500		125	125	160	160	200	-
600		125	125	160	200	200	-
700		125	160	200	200	250	250
800		125	160	200	250	250	250
900		125	160	200	250	250	2 x 250
1000		125	200	200	250	2	2 x 250
1100		-	-	250	250	2 x 250	2 x 250
1200		-	-	-	250	2 x 250	2 x 250
1300		-	-	-	2 x 250	2 x 250	2 x 250
1400		-	-	-	-	-	2 x 250
1500		-	-	-	-	-	2 x 250

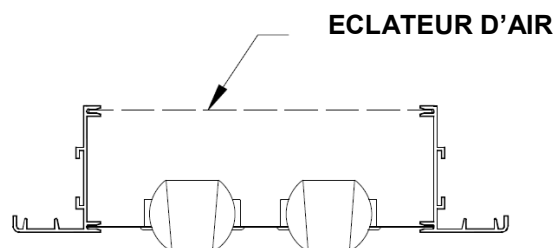
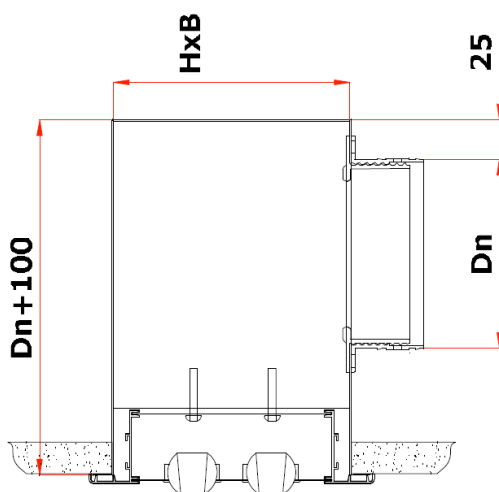
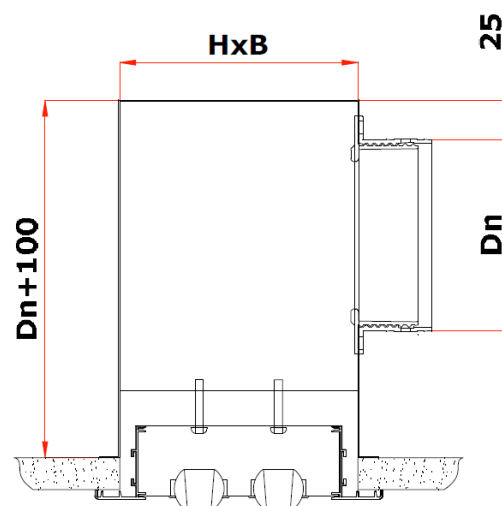
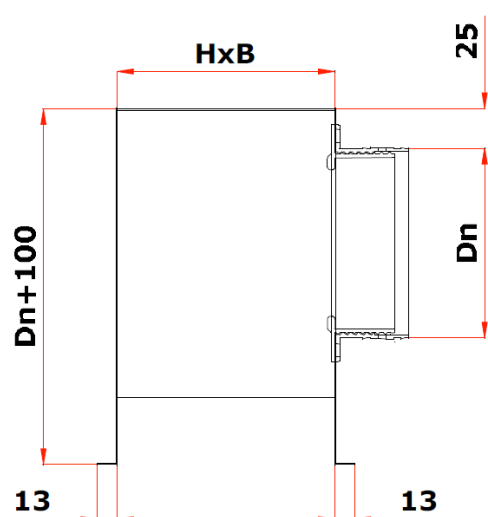

Reproduction interdite sans autorisation. Les spécifications techniques sont données sous réserve de modification sans préavis. Photos et illustrations non contractuelles.

KLIMA RODACLIM

Zone Industrielle de Saint Mitre– 255 Avenue de la Roche-Fourcade– 13400 AUBAGNE – France

☎ : 04.42.03.88.65 - 📠 : 04.42.03.51.59- @: commercial@klima-rodaclim.com - www.klima-rodaclim.fr

SAS au capital de 90 000 € - SIRET 393 204 342 00041