

KGA FP

Famille 1115

Grilles de reprise à ailettes fixes au pas de 25mm, destinées au montage en faux-plafond.

Profils et ailettes en aluminium, finition peinture blanche (RAL 9016).

KGA FP : Grille standard

KGA FPCD : Grille porte-filtre avec noyau central démontable pour accès au filtre.

Option: Filtre plan G2

Aluminium anodisé (sur demande).

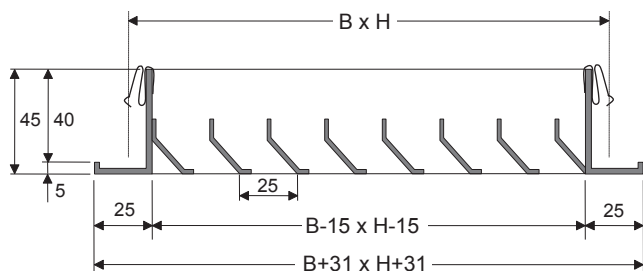

KGA FP

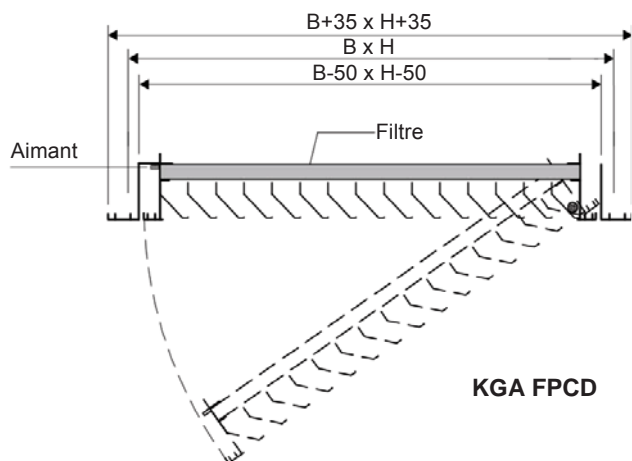

KGA FPCD



KGA FP



KGA FPCD

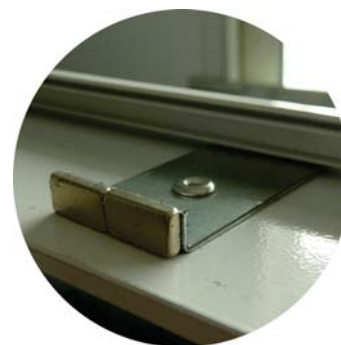

Technique : Débits d'air m ³ /h						
	Débit d'air		Débit d'air		Débit d'air	
	Mini	Maxi	Mini	Maxi	Mini	Maxi
	Taille BxH					
	560x260		560x560		560x1160	
KGA FP	450	1100	900	2200	1800	4400
KGA FPCD	370	905	740	1810	1480	3620
KGA FPCD+filtre	288	585	660	1260	1330	2700

(*) Qv donnés pour Pdc 5Pa mini / 30Pa maxi

Tarifs						
	Code	Prix €/Pce	Code	Prix €/Pce	Code	Prix €/Pce
	Taille BxH					
	560x260		560x560		560x1160	
KGA FP	124121		124120		124122	
KGA FPCD	124131		124130		124132	
Filtre G2	125106		125105		125107	

DIMENSIONS DES FILTRES

1/2 Dalle : 512x212
Simple dalle : 512x512
Double dalle : 512x1112

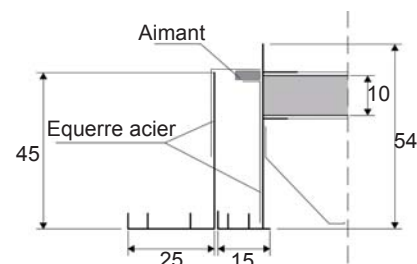

DETAIL FERMETURE AIMANTS

Registres : page 52
Plénums : page 55
Filtres : page 60