



GAMME
CARMA[®]

Centrale double flux autorégulée
très haute efficacité (90 %),
haut rendement.

Solution éconologique[®]

Débit 200 à 8000 m³/h

02



APPLICATION

- ▲ Ventilation et récupération d'énergie autorégulée, à très haute efficacité et haut rendement dans les installations tertiaires et industrielles.
- ▲ Rendements supérieurs à **90 %** (EN308), conforme à la **RT2012** et à la directive **ErP 2009/125/EC**.
- Filtration de l'air, contrôle de la température.
- ▲ Centrale monobloc, compacte, plug and play et communicante (EN 15232).

GAMME

- Déclinée en 6 tailles et 8 modèles, la gamme **CARMA®** couvre des débits de 200 à 8 000 m³/h. Chaque modèle **CARMA®** dispose en standard de deux débits programmables au choix à la mise en service.

La gamme **CARMA®** est proposée en 5 finitions :

SEASON : centrale pour utilisation en zone climatique tempérée, destinée au renouvellement d'air des bâtiments avec récupération d'énergie, fonctionnement été/hiver du bypass, réglage des débits par potentiomètre.

FIRST : centrale autorégulée pour utilisation en zone climatique tempérée.

SMART : centrale autorégulée avec batterie électrique de dégivrage pour compensation avec température extérieure jusqu'à -20°C.

PREMIUM : centrale autorégulée équipée soit d'une batterie eau chaude, soit d'une batterie électrique pour des températures extérieures jusqu'à -10°C.

INFINITE : idem finition PREMIUM avec en standard une batterie électrique de dégivrage pour des températures extérieures jusqu'à -20°C.

CONSTITUTION

- ▲ Structure en profilé d'aluminium avec **rupture de pont thermique** par entretoises polyamide intégrées au profilé (classe TB2 selon EN1886).
- Angles en polyamide armé.
- Panneaux double peau 10/10°.
- ▲ Isolation : laine minérale haute densité 50 mm A1 (M0) (Classe T2 et L1 pour étanchéité à l'air de l'enveloppe selon EN1886).
- Face extérieure : tôle prélaquée RAL 7035 avec film de protection.
- Face intérieure : tôle galvanisée.
- ▲ Piquages circulaires avec joints à lèvres pour garantir l'étanchéité des réseaux (ATEC CSTB n° 13-224-12), carrés pour 9070.
- Equerres serties dans la structure pour fixation sol (9008 à 9070) ou plafond (9008 à 9035).
- ▲ Compartiment technique "**EASY**" regroupant les composants électriques et la régulation. Accès par porte à verrou sur charnières intégrant en façade le panneau de commande IP65 à affichage LCD, et l'interrupteur de proximité cadencé, les potentiomètres (version **SEASON**).
- ▲ Accès aux éléments intérieurs par verrou de sécurité sur panneaux amovibles.
- Bac à condensats et évacuation des condensats.
- ▲ **Bypass interne 100 %**, motorisé et autorégulé (loi d'air **RT2012**).

MOTOVENTILATEURS

- Ventilateurs à roue libre.
- ▲ Moteurs à entraînement direct à courant continu avec commutation électronique (**EC**) à haut rendement, protection thermique et variation de vitesse intégrées. La technologie **EC** est une solution éconologique® garantissant de faibles consommations énergétiques (**RT2012**) pour la gestion, le contrôle et la maîtrise du point de fonctionnement (régulation des débits de 10 à 100 %). Faible niveau sonore pour un meilleur confort acoustique.

ÉCHANGEUR

- Echangeur statique haut rendement à **contre-courant** et à plaques d'aluminium. Echangeurs air - air produits par KLINGENBURG qui participe au programme **Eurovent** certification pour les AAHE.
- ▲ Efficacité supérieure à 90 % (**EN 308**) au régime de fonctionnement :
 - Air Neuf : -10°C/90 % - Air Repris 20°C/50 %.
- Dégivrage automatique par ouverture proportionnelle du bypass (sauf **SEASON**, Tout Ou Rien) et modulation éventuelle du débit air neuf sur versions **FIRST** et **PREMIUM**, et par batterie électrique autorégulée sur version **SMART** et **INFINITE**.



FILTRES

- ▲ En standard, la centrale **CARMA®** dispose d'un filtre opacimétrique **F7** haute efficacité (grande surface filtrante) sur l'air neuf et d'un filtre gravimétrique G4 sur l'air extrait.
- Les filtres sont toujours montés en amont des composants pour en assurer la protection.
- Montés sur glissières équipées de joint à lèvres assurant une étanchéité efficace.

ÉQUIPEMENTS ET FONCTIONNALITÉS

La centrale **CARMA®** dispose de finitions permettant d'assurer un confort climatique optimal (sauf **SEASON**).

- ▲ Régulation "**EASY**" intégrée avec panneau d'affichage en façade IP65 pour installation intérieure ou extérieure, communicante en **MODBUS**, **BACNET** ou **WEB** (choix du langage activable sur site). Possibilité d'associer soit une commande à distance LCD (100 m ou 1 km avec répéteur) soit une commande à distance tactile avec interfaces et écrans utilisateur pour les fonctions principales (contrôle température, relance, défaut...) ainsi qu'une interface maintenance permettant d'accéder aux paramètres généraux (commande déportable jusqu'à 100 m).

- ▲ **Bypass 100 %**, interne à la centrale, équipé de servomoteurs pilotés automatiquement par la régulation intégrée assurant les fonctions **FREE-COOLING** et **NIGHT-COOLING** (surventilation nocturne avec débit ajustable). Pour la version **SEASON** le **bypass 100 %** assure une gestion été/hiver en mode Tout Ou Rien par thermostats intégrés.

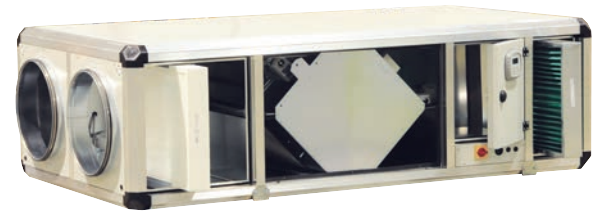

Configurations

MONTAGE HORIZONTAL FLUX JUXTAPOSÉS

(Vue de dessus)

Configuration L

sauf CARMA® 9048 et 9070

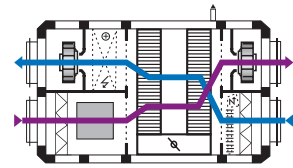

Configuration P

sauf CARMA® 9048 et 9070

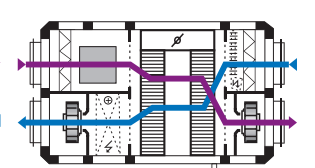

MONTAGE VERTICAL FLUX SUPERPOSÉS

(Vue du côté de la face d'accès)

Configuration W

sauf CARMA® 9070

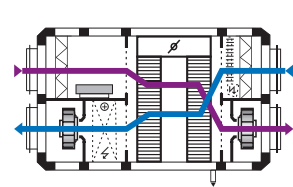

Configuration Y

sauf CARMA® 9070

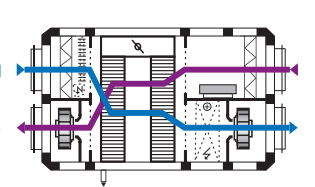

Configuration D

seulement CARMA® 9070

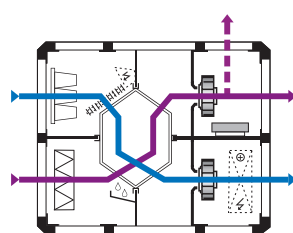

Configuration E

seulement CARMA® 9070

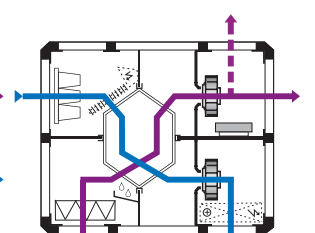

Configuration G

seulement CARMA® 9070

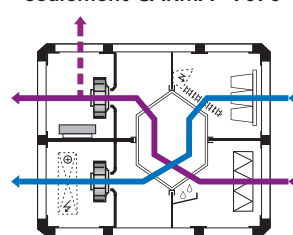

Configuration F

seulement CARMA® 9070

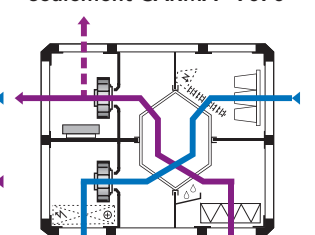

➡ Air neuf

➡ Air repris



- ▲ Large choix de modulation de débit pour garantir des consommations énergétiques optimales (RT2012, EN 15232).
- Sondes de température (x4) intégrées à la centrale : soufflage, reprise, dégivrage par bypass, temp. extérieure et pour les versions **SMART** et **INFINITE** une sonde pour la batterie de dégivrage.
- Thermostat Antigel (THA) intégré assurant la protection de la batterie chaude pour version **PREMIUM/INFINITE BC**.
- Thermostat avec sécurité à réarmement manuel (THS) intégré assurant la protection de batteries électriques de dégivrage et de chauffage pour les versions **SMART, PREMIUM** et **INFINITE**.
- Horloges internes assurant le fonctionnement à deux débits, programmables au choix sur site (sauf **SEASON**).
- Horloge hebdomadaire et horloge vacances et jours fériés (sauf **SEASON**).
- ▲ Pressostat encrassement filtre air neuf avec renvoi défaut sur commande (contact sec pour **SEASON**).
- Pressostat contrôle débit d'air sur chaque ventilateur avec renvoi défaut sur panneau de commande (contact sec pour **SEASON**).
- ▲ Interrupteur de proximité cadenassable monté en façade.
- ▲ Fonction **sécurité incendie** (sauf **SEASON**) permettant le contrôle des ventilateurs de soufflage et de reprise suivant 5 modes disponibles dans les paramètres de la régulation (fonction activable sur site). Une alarme sera alors affichée à l'écran "Alarme incendie" :
 "Arrêt" : Arrêt complet de la centrale
 "Marche" : Démarrage ou maintien de la centrale en GV. La fonction incendie sera prioritaire sur toutes autres alarmes.
 "Auto" : Maintien la centrale suivant le paramétrage effectué sur site (Arrêt/PV/GV)
 "Marche soufflage" : Démarrage ou maintien en GV du ventilateur de soufflage (reprise à l'arrêt)

"Marche reprise" Démarrage ou maintien en GV du ventilateur de reprise (soufflage à l'arrêt)
 A cela, la centrale **CARMA®** dispose d'une entrée digitale "Arrêt Externe" qui permet de raccorder sur site une commande manuelle. Dans ce cas, la commande externe est prioritaire sur la sécurité incendie éventuellement activée par l'un des 5 modes ci-dessus.

- ▲ Fonction **déshumidification** (fonction activable sur site sauf **SEASON**). Il est possible d'associer à la centrale **CARMA®** un module **COMBIBOX CONCEPT®** équipé d'une batterie froide (eau ou DX froid seul) suivie d'une batterie chaude (eau, électrique ou DX). Dans ce cas le régulateur gèrera automatiquement l'apport de chaud et de froid nécessaire à la déshumidification tout en maintenant une température de fonctionnement optimale. Durant la période de demande de froid, la gestion de température est prioritaire sur celle de déshumidification.

INSTALLATION

- ▲ Verticale ou horizontale (sauf **CARMA® 9048** et **9070**)
- En intérieur ou extérieur (toit pare-pluie en option).
- En faux plafond (9008 à 9035).
- ▲ Configurations inédites (E et F) pour **CARMA® 9070** avec soufflage et reprise par le dessous.

OPTIONS CLIMATIQUES

- Module **COMBIBOX CONCEPT®** eau froide (CBX-BF) sur toutes les versions et utilisation changeover possible sur version **FIRST** et **SMART**.
- Module détente directe CBX-DX au R410A.
- Module déshumidification sur les versions **FIRST** et **SMART**.
- ▲ La régulation "EASY" intégrée à la centrale **CARMA®** permet de gérer les modules thermiques décrits ci-dessus.

CARACTÉRISTIQUES DIMENSIONNELLES

CARMA®

Modèle CARMA®	Ø	A	B	C	D	E	F	F1	F2	G	J	K	T	SEASON	FIRST	SMART	PREMIUM	INFINITE
	mm	mm	mm	mm	mm	mm	mm	mm	mm	mm	mm	mm	mm	kg	kg	kg	kg	kg
9008	315	2010	915	505	255	405	1097	362	517	500	245	540	1/2	210	215	217	218	220
9010	315	2010	915	505	255	405	1097	362	517	500	245	540	1/2	215	220	222	223	225
9016	400	2230	1115	605	305	505	1261	362	607	565	345	690	1/2	295	295	298	300	303
9023	450	2345	1315	705	355	605	1376	362	607	565	445	690	3/4	390	395	400	402	407
9035	500	2625	1515	805	405	705	1520	450	655	640	545	740	3/4	545	550	554	560	564
9048	630	2970	1715	1030	455	805	1677	535	758	685	645	840	1"	715	720	727	735	742
9070													1"	895	900	915	930	945

* Disponible uniquement en configuration verticale.

MONTAGE HORIZONTAL 9008 À 9035

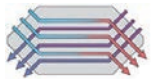
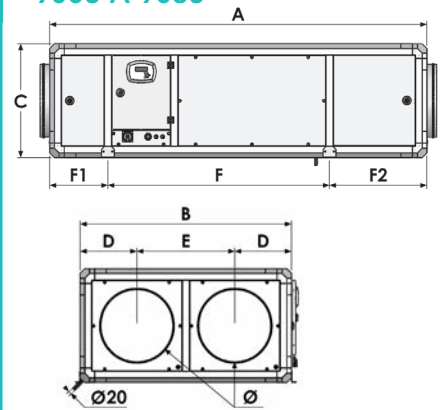

MONTAGE VERTICAL 9008 À 9048

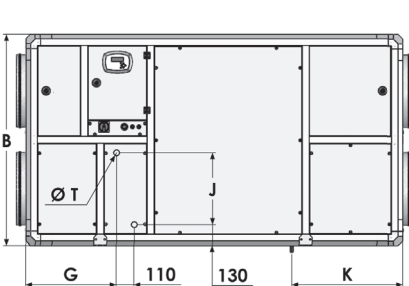

MONTAGE VERTICAL 9070

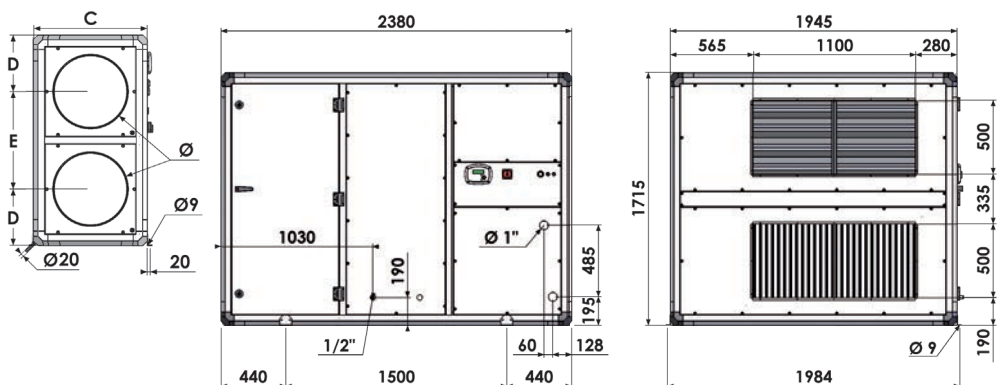

Modèle CARMA®	Puissance		Indice de protection thermique Classe	Protection thermique *	FIRST PREMIUM BC & SEASON		INFINITE BC & SMART		PREMIUM BE			INFINITE BE		
	Modèle moteur électrique (W)	Temp. Utilisation (°C / °C)			Tension alimentation (V / Ph / Hz)	Intensité de protection (A)	Tension alimentation (V / Ph / Hz)	Intensité de protection (A)	Tension alimentation (V / Ph / Hz)	Modèle	Intensité de protection (A)	Tension alimentation (V / Ph / Hz)	Modèle	Intensité de protection (A)
9008	2x220	-20 / 60	IP44 / B	PTI	230/1/50	3,4	230/1/50	14,3	230/1/50	BE 025	14,3	230/1/50	BE 025	25,2
9010	2x480	-20 / 60	IP54 / B	PTI	230/1/50	4,3	230/1/50	20,6	230/1/50	BE 025	15,2	230/1/50	BE 025	31,5
9016	2x480	-20 / 60	IP54 / B	PTI	230/1/50	4,3	400/3+N/50	11,9	230/1/50	BE 037 400/3+N/50 BE 052	20,6 11,9	400/3+N/50	BE 052	19,5
9023	2x700	-20 / 40	IP54 / B	PTI	230/1/50	6	400/3+N/50	15,7	230/1/50	BE 037 400/3+N/50 BE 067	22,3 15,7	400/3+N/50	BE 067	25,4
9035	2x2500	-20 / 40	IP54 / B	PTI	400/3+N/50	7,7	400/3+N/50	19,6	400/3+N/50	BE 067 BE 137	17,4 27,2	400/3+N/50	BE 067 BE 137	29,3 39,1
9048	2x1950	-20 / 50	IP54 / B	PTI	400/3+N/50	6,3	400/3+N/50	32,3	400/3+N/50	BE 067 BE 137	16 25,8	400/3+N/50	BE 067 BE 137	42 51,8
9070	2x2730	-20 / 60	IP54 / F	PTI	400/3+N/50	8,4	400/3+N/50	44,1	400/3+N/50	BE 105 BE 157	23,6 31,1	400/3+N/50	BE 105 BE 157	29,3 66,9

* PTI : Protection thermique intégrée

OPTIONS À
INTÉGRER

CARMA®

Modèle CARMA®	AGC			RM	
	Poids kg	K mm	H mm	J mm	Poids kg
9008	4	340	362	362	8
9010	4	340	362	362	8
9016	5	440	462	462	10
9023	7	540	562	562	13
9035	10	640	662	662	15
9048	13	740	762	762	17
9070	9	540	562	1162	14

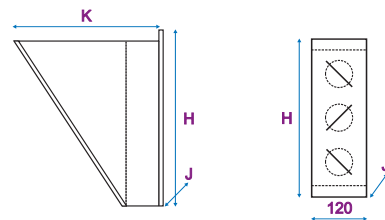

CARMA® configuration horizontale
sauf 11048 et 9070



CARMA® configuration verticale
sauf 9070



CARMA® 9070



La centrale CARMA® dispose en standard d'un régulateur programmable en usine, permettant de configurer les modulations de débit décrites ci-après :

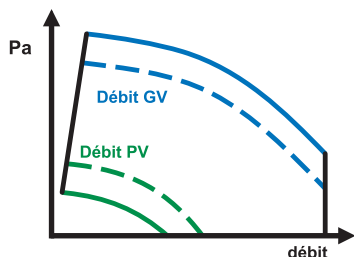

Fonctionnement CARMA®

Au choix 1 ou 2 débits (PV/GV) par ventilateur. Sauf SEASON, 1 débit ajustable par potentiomètre

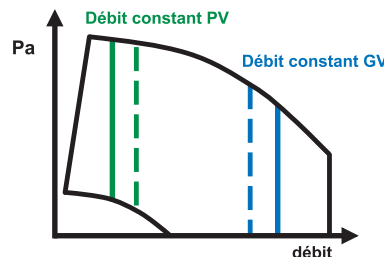

Fonctionnement CARMA® + MAC2 EC®

Au choix 1 ou 2 débits CONSTANTS par ventilateur (sauf CARMA® 9008)

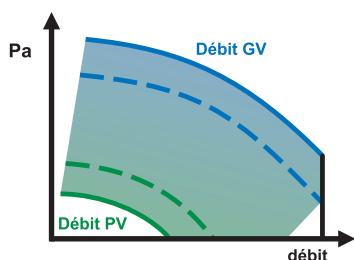

Fonctionnement CARMA® + DIVA EC®

Ventilation PROPORTIONNELLE entre deux débits (PV/GV) par ventilateur

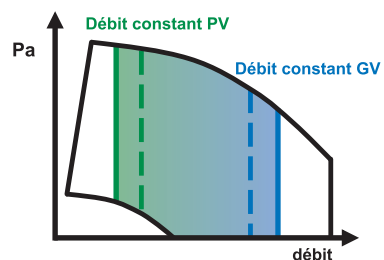

Fonctionnement CARMA® + QUATTRO EC®

Ventilation PROPORTIONNELLE entre deux débits CONSTANTS par ventilateur (sauf CARMA® 9008)

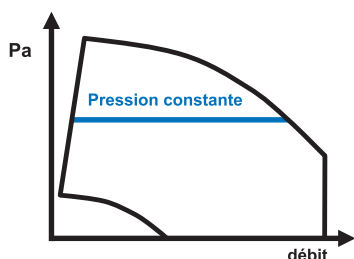

Fonctionnement CARMA® + LOBBY EC®

Ventilation PRESSION CONSTANTE par ventilateur



Vue intérieure compartiment technique "EASY"



Porte d'accès au compartiment technique "EASY"



Commande à distance à affichage LCD (option non compatible avec SEASON) max 100 m ou 1000 m avec répéteur (option).
Mêmes fonctionnalités que l'écran de façade de la centrale CARMA®



Ecran tactile (option non compatible avec SEASON) avec interfaces et écran utilisateur et/ou interface maintenance (jusqu'à 100 m)



Panneau de commande à affichage LCD "EASY" monté en façade de la centrale CARMA® pour réglage horloges, débits, température (gestion proportionnelle du bypass interne, de la batterie chaude pour les versions BC ou électrique pour les versions BE, surveillance nocturne), contrôle et lecture défaut(s)...

CARMA® et MODULATION DE DÉBIT	ARRÊT => GV	ARRÊT => PV => GV	ARRÊT => PV	&	PV => GV	ARRÊT FORCE
CARMA® Régulation à 1 ou 2 débits (PV/GV) ajustables sauf SEASON 1 débit ajustable par potentiomètre	HORLOGE (Sauf SEASON)	HORLOGE (Sauf SEASON)	HORLOGE (Sauf SEASON)	&	Contact sec* (CDCPVG2)	Commande LCD "EASY" ou commande à distance (sauf SEASON)
	ou	ou		ou		ou
	Contact sec* (CDC1V2)	Contact sec* (CDC2V2)	Contact sec* (CDC2V2)	&	Contact sec* (CDC2V2)	Contact sec* (CDC1V2)
CARMA MAC2 EC® Régulation à 1 ou 2 débits CONSTANTS ajustables ⁽¹⁾	HORLOGE	HORLOGE	HORLOGE	&	Contact sec* (CDCPVG2)	Commande LCD "EASY" ou commande à distance
	ou	ou		ou		ou
	Contact sec* (CDC1V2)	Contact sec* (CDC2V2)	Contact sec* (CDC2V2)	&	Contact sec* (CDC2V2)	Contact sec* (CDC1V2)
CARMA LOBBY® Régulation à PRESSION CONSTANTE ajustable et débits variables	HORLOGE					Commande LCD "EASY" ou commande à distance
	ou					ou
	Contact sec* (CDC1V2)					Contact sec* (CDC1V2)
CARMA DIVA EC® Régulation à Ventilation PROPORTIONNELLE entre 2 débits ajustables			HORLOGE	&	Sonde CO2 010V	Commande LCD "EASY" ou commande à distance
				ou		ou
					Sonde CO2 010V	Contact sec* (CDC1V2)
CARMA QUATTRO EC® Régulation à Ventilation PROPORTIONNELLE entre 2 débits CONSTANTS ajustables ⁽¹⁾			HORLOGE	&	Sonde CO2 010V	Commande LCD "EASY" ou commande à distance
				ou		ou
					Sonde CO2 010V	Contact sec* (CDC1V2)

(1) : Sauf CARMA® 9008 Fonction standard intégrée à la centrale Accessoire optionnel non monté

*Contact sec : commande à distance type CDC / Sonde CO2 TOR / Sonde hygrométrie TOR / Tout type de contacts secs...





ÉQUIPEMENTS	SEASON	FIRST	SMART	PREMIUM BE	PREMIUM BC	INFINITE BE	INFINITE BC
Motoventilateurs EC basse consommation	●	●	●	●	●	●	●
Filtre Air Neuf, opacimétrique F7	●	●	●	●	●	●	●
Filtre Reprise, gravimétrique G4	●	●	●	●	●	●	●
Echangeur contre courant à plaques haute efficacité (>90 %), certifié EUROVENT	●	●	●	●	●	●	●
Bypass interne 100 %	●	●	●	●	●	●	●
Bacs à condensats (échangeur)	●	●	●	●	●	●	●
Double peau 50 mm, RAL7035	●	●	●	●	●	●	●
Piquages circulaires avec joints à lèvres (ATEC CSTB n° 13-224-12)	●	●	●	●	●	●	●
Commande à distance à affichage LCD (jusqu'à 100m)	-	●	●	●	●	●	●
Régulation communicante MODBUS en RS485 ou TCP/IP, BACNET IP, WEB TCP/IP (choix dans le menu)	-	●	●	●	●	●	●
Potentiomètre réglage vitesse de rotation	●	-	-	-	-	-	-
Sonde température de soufflage	-	●	●	●	●	●	●
Sonde température de reprise	-	●	●	●	●	●	●
Sonde dégivrage par Bypass	●	●	●	●	●	●	●
Sonde température extérieure	●	●	●	●	●	●	●
Sonde batterie de dégivrage	-	-	●	-	-	●	●
Thermostat antigel sur batterie à eau	-	-	-	-	●	-	●
Thermostat de sécurité batterie électrique de dégivrage	-	-	●	-	-	●	●
Thermostat de sécurité batterie électrique de chauffage	-	-	-	●	-	●	-
Interrupteur de proximité cadencé	●	●	●	●	●	●	●
Passe câble alimentation	●	●	●	●	●	●	●
FONCTIONNALITÉS	SEASON	FIRST	SMART	PREMIUM BE	PREMIUM BC	INFINITE BE	INFINITE BC
Dégivrage par bypass	●	-	-	-	-	-	-
Dégivrage cascade : bypass + batterie (SMART/INFINITE) + modulation débit air neuf	-	●	●	●	●	●	●
Batterie Electrique de dégivrage autorégulée	-	-	●	-	-	●	●
Batterie Electrique de chauffage autorégulée	-	-	-	●	-	●	-
Batterie Eau Chaude autorégulée	-	-	-	-	●	-	●
Bypass interne 100 %, Tout Ou Rien, Gestion automatique été/hiver	●	-	-	-	-	-	-
Bypass interne 100 %, autorégulé et modulant (0-100 %)	-	●	●	●	●	●	●
Gestion du Free-Cooling	-	●	●	●	●	●	●
Gestion du night-cooling (surventilation nocturne)	-	●	●	●	●	●	●
Gestion température de soufflage (loi d'air)	-	●	●	●	●	●	●
Gestion de température ambiante (reprise)	-	●	●	●	●	●	●
Horloge hebdomadaire	-	●	●	●	●	●	●
Horloge vacances et jours fériés	-	●	●	●	●	●	●
Pressostat encrassement filtre Air Neuf	●	●	●	●	●	●	●
Pressostats contrôle débit d'air (soufflage + reprise)	●	●	●	●	●	●	●
Sécurité incendie suivant 5 modes disponibles	-	●	●	●	●	●	●
Gestion module déshumidification COMBIBOX CONCEPT®	-	●	●	●	●	●	●
OPTIONS MONTÉES D'USINE	SEASON	FIRST	SMART	PREMIUM BE	PREMIUM BC	INFINITE BE	INFINITE BC
LOBBY® EC : modulation de débit à PRESSION CONSTANTE	-	○	○	○	○	○	○
DIVA® EC : modulation de débit proportionnelle CO2	-	○	○	○	○	○	○
MAC2 EC : modulation de DÉBIT(S) CONSTANT(S)	-	○	○	○	○	○	○
QUATRO EC : modulation proportionnelle CO2 entre 2 DÉBIT(S) CONSTANT(S)	-	○	○	○	○	○	○
OPTIONS CHANTIER	SEASON	FIRST	SMART	PREMIUM BE	PREMIUM BC	INFINITE BE	INFINITE BC
Module rafraîchissement (eau ou R410A) COMBIBOX CONCEPT®	-	◆	◆	-	◆	-	◆
Module déshumidification COMBIBOX CONCEPT®	-	◆	◆	-	◆	-	◆
Pastille changeover pour passage chaud/froid des versions CO	-	◆	◆	◆	◆	◆	◆
Commande à distance tactile (jusqu'à 100 m)	-	◆	◆	◆	◆	◆	◆
Communication en LON	-	◆	◆	◆	◆	◆	◆
Gestion température ambiante par commande à distance tactile	-	◆	◆	◆	◆	◆	◆
Répétiteur 1000 m pour commande à distance LCD	-	◆	◆	◆	◆	◆	◆
Wonderoom®, régulateur de zone communicant automatiquement avec la CARMA® -	-	◆	◆	◆	◆	◆	◆

● : Equipement ou fonction standard ○ : Equipement ou fonction en OPTION. Fourni monté et câblé en usine

◆ : Equipement ou fonction OPTION. Livré non monté

- Les courbes Lp4m dB(A) correspondent au niveau de pression acoustique à 4m en champ libre hémisphérique sur plan réfléchissant, côtés "air neuf entrée" et "air repris rejet" non raccordés, côtés "air neuf soufflage" et "air repris extraction" raccordés.
- Pour obtenir le niveau de pression acoustique global Lp dB(A), à une certaine distance, ajouter à Lp4m les valeurs ci dessous.

Distance (m)	1,5	3	4	5	7	10
Pondération distance dB(A)	9	3	0	-2	-5	-8

- Les courbes "Lw cond soufflage dB(A)" correspondent à la puissance acoustique globale rayonnée en gaine côtés "air neuf soufflage" ou "air repris rejet". Pour obtenir le spectre de puissance acoustique Lw cond soufflage dB(A), côtés "air neuf soufflage" ou "air repris rejet", ajouter les valeurs ci-dessous à la puissance acoustique "Lw cond soufflage" lue sur les courbes.

Pondération spectre acoustique aval en fonction de "Lw cond soufflage dB(A)" lue sur les courbes									
Fréquence	63 Hz	125 Hz	250 Hz	500 Hz	1 kHz	2 kHz	4 kHz	8 kHz	
Pondération CARMA 9008 dB(A)	-30	-18	-12	-7	-5	-6	-12	-18	
Pondération CARMA 9010 dB(A)	-27	-16	-8	-8	-5	-7	-13	-20	
Pondération CARMA 9016 dB(A)	-31	-19	-11	-8	-5	-6	-12	-19	
Pondération CARMA 9023 dB(A)	-28	-26	-15	-9	-6	-4	-11	-14	
Pondération CARMA 9035 dB(A)	-32	-20	-12	-7	-4	-7	-11	-19	
Pondération CARMA 9048 dB(A)	-35	-20	-13	-7	-4	-7	-11	-18	
Pondération CARMA 9070 dB(A)	-39	-29	-12	-7	-4	-7	-11	-16	

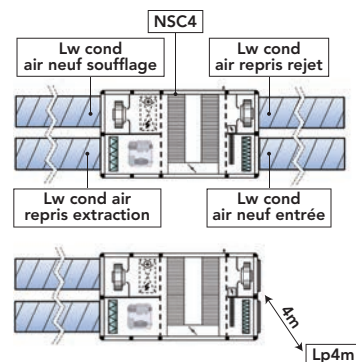

- Les courbes "Lw cond extraction dB(A)" correspondent à la puissance acoustique globale rayonnée en gaine côtés "air repris extraction" et "air neuf entrée". Pour obtenir le spectre acoustique de puissance acoustique Lw cond extraction dB(A), côtés "air repris extraction" et "air neuf entrée", ajouter les valeurs ci-dessous à la puissance acoustique "Lw cond extraction" lue sur les courbes.

Pondération spectre acoustique amont en fonction de "Lw cond extraction dB(A)" lue sur les courbes									
Fréquence	63 Hz	125 Hz	250 Hz	500 Hz	1 kHz	2 kHz	4 kHz	8 kHz	
Pondération CARMA 9008 dB(A)	-22	-12	-8	-6	-5	-10	-16	-23	
Pondération CARMA 9010 dB(A)	-18	-11	-6	-6	-8	-10	-15	-23	
Pondération CARMA 9016 dB(A)	-21	-13	-7	-6	-6	-8	-14	-21	
Pondération CARMA 9023 dB(A)	-19	-20	-9	-6	-6	-8	-12	-15	
Pondération CARMA 9035 dB(A)	-21	-13	-7	-5	-8	-9	-15	-21	
Pondération CARMA 9048 dB(A)	-24	-12	-8	-5	-8	-8	-13	-21	
Pondération CARMA 9070 dB(A)	-32	-23	-6	-6	-8	-8	-13	-17	

NOTA : Tolérance =
Valeurs globales +/- 3 dB(A)
Spectre acoustique +/- 5 dB(A)

- Pour obtenir le spectre acoustique NSC4 dB(A) (niveau sonore à 4m en champ libre hémisphérique, appareil posé au sol sur plan réfléchissant, extrémités de la centrale raccordées aux aspirations et rejets par des gaines de même isolation phonique que celle-ci), retrancher 18 dB(A) à la valeur de Lp4m.

La régulation "EASY" de la centrale CARMA® permet en standard (suivant les versions FIRST, SMART, PREMIUM et INFINITE) de gérer une ou plusieurs batteries thermiques :

CARMA® Versions	BATTERIE THERMIQUE INTÉGRÉE (S)			MODULE EXTERNE					
	DÉGIVRAGE	CHAUFFAGE		RAFRAÎCHISSEMENT		DESHUMIDIFICATION (Froid + Chaud)			
	Electrique	Electrique	Eau	Eau	R410A	Eau/Eau	Eau/Elec	R410A/Eau	R410A/ELEC
FIRST	-	-	-	CBX-BF ⁽²⁾	CBX-DX	CH	CE	DXH	DXE
SMART	✓	-	-	CBX-BF ⁽¹⁾	CBX-DX	CH	CE	DXH	DXE
PREMIUM BC	-	-	✓	CBX-BF	CBX-DX	-	-	-	-
PREMIUM BE	-	✓	-	CBX-BF	CBX-DX	-	-	-	-
INFINITE BC	✓	-	✓	CBX-BF	CBX-DX	-	-	-	-
INFINITE BE	✓	✓	-	CBX-BF	CBX-DX	-	-	-	-

(1) Accouplement direct à la CARMA® sauf 9070, ou à mettre en gaine (option panneaux raccordement circulaires disponible)
(2) Peut être utilisée en chnageover. Prévoir pastille (voir options)

La gamme CARMA® répond à l'ensemble des exigences du concept Bluetech®.
Conformité EUROVENT, RT2012, ErP 2009/125/EC et EN 15232.



CARMA® 9008

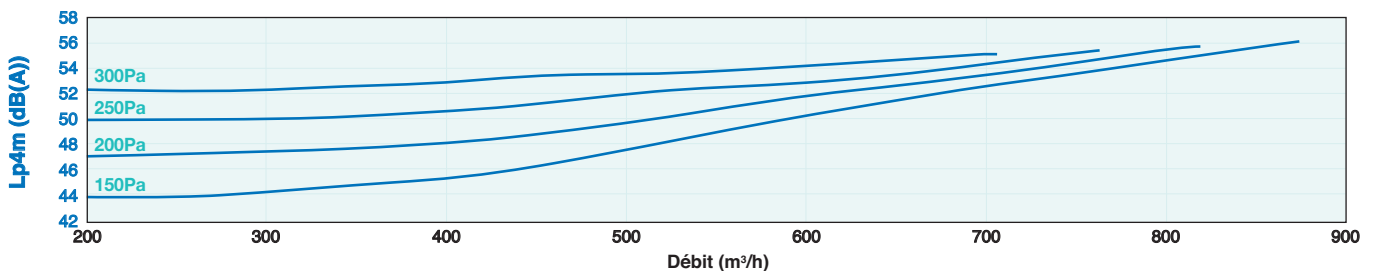
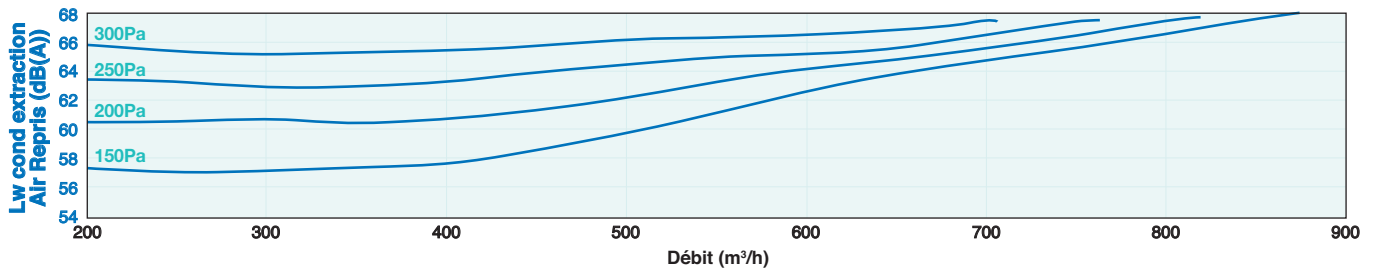
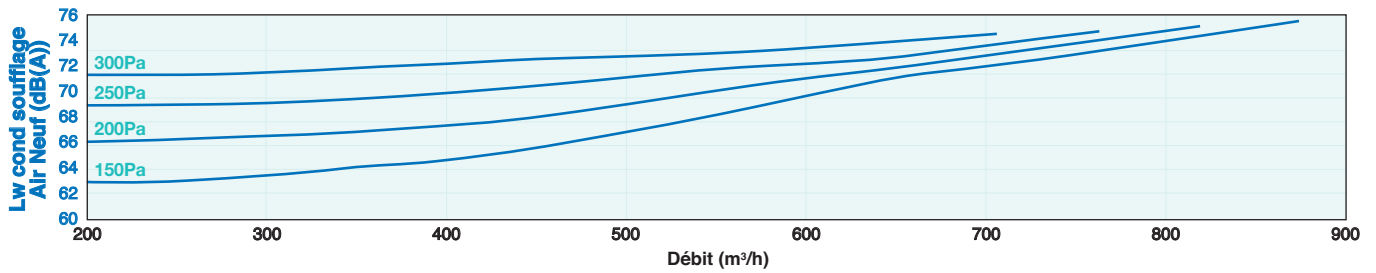
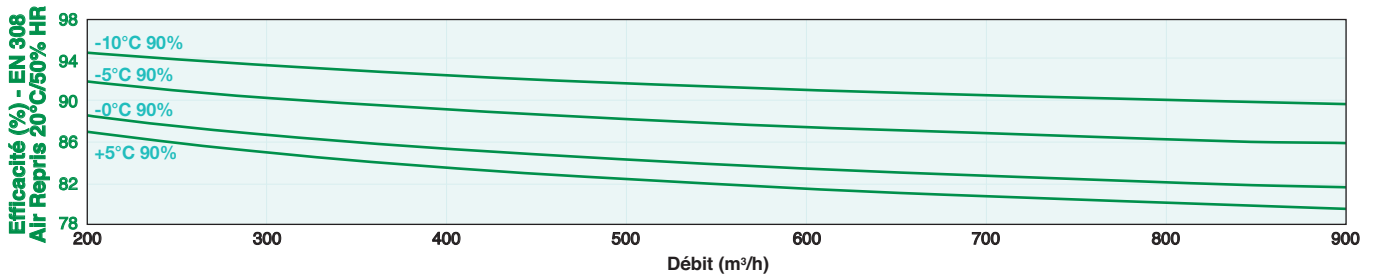
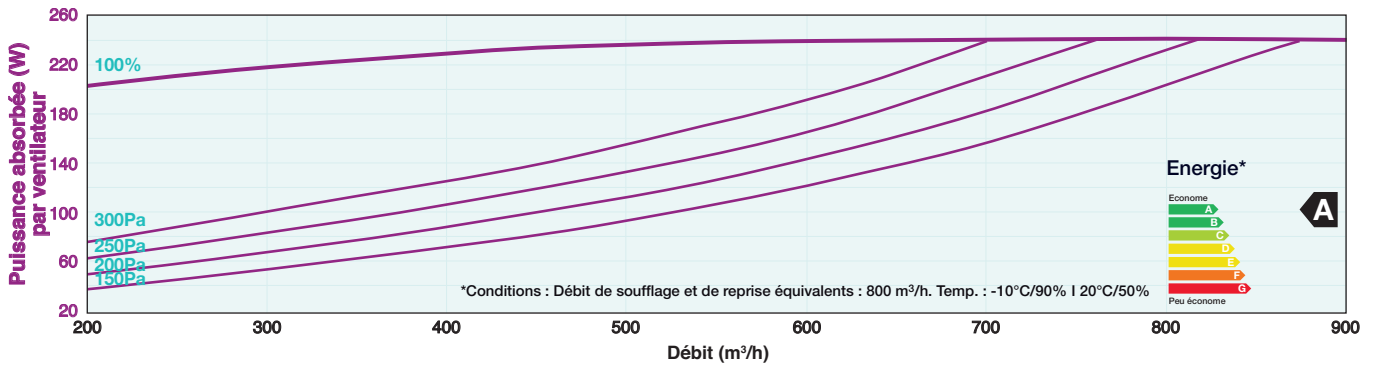
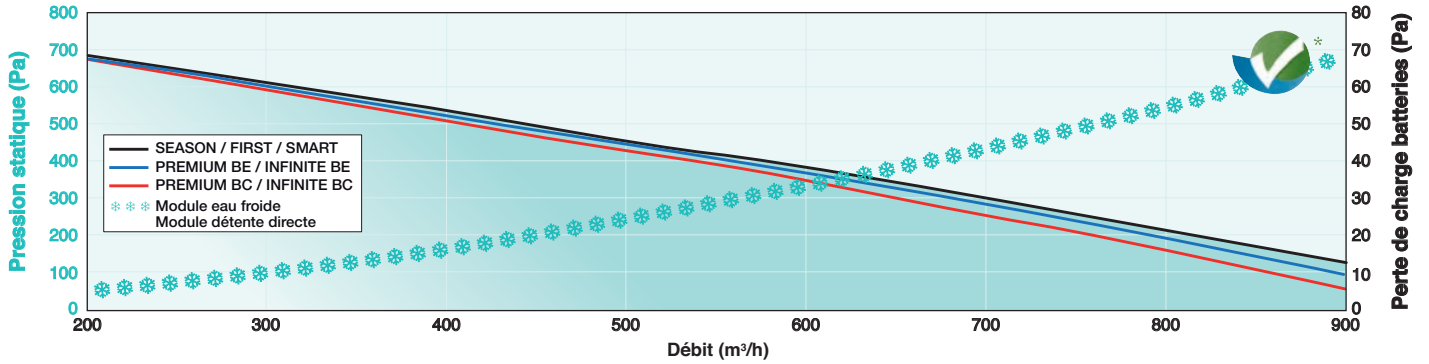



BC pour versions PREMIUM et INFINITE

Batterie eau chaude

Temp. d'eau (°C)	Temp. entrée d'air (°C)	Débit air (m³/h)	300	400	500	600	700	800
90/70	11	Puis. (kW)/Temp. sortie air (°C)	4,9 / 60	6,0 / 56	7,1 / 53	8,0 / 51	8,8 / 49	9,6 / 47
		Débit eau (l/h)/DP eau (kPa)	220 / 5	270 / 5	310 / 6	350 / 8	390 / 9	420 / 11
	15	Puis. (kW)/Temp. sortie air (°C)	4,6 / 61	5,7 / 57	6,6 / 55	7,5 / 52	8,3 / 50	9,0 / 49
		Débit eau (l/h)/DP eau (kPa)	200 / 5	250 / 4	290 / 5	330 / 7	370 / 8	400 / 10
80/60	11	Puis. (kW)/Temp. sortie air (°C)	4,1 / 52	5,1 / 49	5,9 / 46	6,7 / 44	7,4 / 43	8,1 / 41
		Débit eau (l/h)/DP eau (kPa)	180 / 6	220 / 6	260 / 5	290 / 6	330 / 7	350 / 8
	15	Puis. (kW)/Temp. sortie air (°C)	3,8 / 53	4,7 / 50	5,5 / 48	6,2 / 46	6,9 / 44	7,5 / 43
		Débit eau (l/h)/DP eau (kPa)	170 / 5	210 / 5	240 / 7	270 / 5	300 / 6	330 / 7
60/50	11	Puis. (kW)/Temp. sortie air (°C)	3,1 / 42	3,8 / 40	4,5 / 38	5,1 / 36	5,6 / 35	6,1 / 34
		Débit eau (l/h)/DP eau (kPa)	270 / 5	330 / 8	390 / 10	440 / 13	490 / 13	540 / 15
	15	Puis. (kW)/Temp. sortie air (°C)	2,8 / 43	3,5 / 41	4,0 / 39	4,6 / 38	5,1 / 37	5,5 / 36
		Débit eau (l/h)/DP eau (kPa)	240 / 7	300 / 6	350 / 8	400 / 10	440 / 13	480 / 12
45/40	11	Puis. (kW)/Temp. sortie air (°C)	2,1 / 32	2,6 / 31	3,1 / 29	3,5 / 28	3,8 / 27	4,2 / 27
		Débit eau (l/h)/DP eau (kPa)	364 / 5	448 / 7	532 / 10	602 / 12	672 / 13	728 / 15
	15	Puis. (kW)/Temp. sortie air (°C)	1,8 / 33	2,3 / 32	2,6 / 31	3,0 / 30	3,3 / 29	3,6 / 28
		Débit eau (l/h)/DP eau (kPa)	322 / 6	392 / 6	462 / 8	518 / 9	574 / 11	630 / 13

BE pour versions PREMIUM et INFINITE

Batterie électrique

Air neuf	0°C	0°C	-5°C	-10°C	-15°C	-20°C
Débit (m³/h)	800	800	800	800	800	800
Version	Season / First	Premium BE025			Infinite BE025	
		Batterie chauffage			Batterie préchauffage + chauffage	
Puissance totale kW	-	2,5	2,5	2,5	2,5 + 2,5	2,5 + 2,5
Temp. °C sortie centrale	16,8	26,2	25,6	20,8	24,6	19,7

CBX 4 BF

Module batterie eau froide et changeover

Temp. d'eau (°C)	T. entrée d'air (°C-%HR)	Débit air (m³/h)	300	400	500	600	700	800
7/12	32-40	Puis. (kW)/T. sort. air (°C-%HR)	2,5 / 14,4-88	3,1 / 15,3-86	3,7 / 16,1-84	4,2 / 16,7-82	4,6 / 17,2-81	5,1 / 17,1-80
		Débit eau (l/h)/DP eau (kPa)	430 / 7	530 / 7	630 / 9	710 / 11	800 / 12	870 / 14
	27-50	Puis. (kW)/T. sort. air (°C-%HR)	1,9 / 13,7-91	2,4 / 14,5-89	2,8 / 15,1-88	3,1 / 15,5-87	3,5 / 16-86	3,8 / 16,3-85
		Débit eau (l/h)/DP eau (kPa)	330 / 4	400 / 6	470 / 5	530 / 7	590 / 8	650 / 10
25-50	Puis. (kW)/T. sort. air (°C-%HR)	1,5 / 13,4-92	1,8 / 14,1-90	2,1 / 14,6-88	2,3 / 15-87	2,3 / 15,1-92	2,6 / 15,5-90	
	Débit eau (l/h)/DP eau (kPa)	250 / 6	300 / 4	350 / 5	400 / 6	400 / 6	440 / 7	
6/11	32-40	Puis. (kW)/T. sort. air (°C-%HR)	2,7 / 13,6-88	3,4 / 14,6-85	4,0 / 15,4-84	4,5 / 16,1-82	5,0 / 16,6-81	5,5 / 17,1-79
		Débit eau (l/h)/DP eau (kPa)	460 / 8	580 / 8	680 / 11	770 / 11	860 / 14	940 / 16
	27-50	Puis. (kW)/T. sort. air (°C-%HR)	2,1 / 12,9-91	2,6 / 13,7-89	3,1 / 14,3-88	3,5 / 14,9-86	3,9 / 15,3-85	4,2 / 15,7-84
		Débit eau (l/h)/DP eau (kPa)	360 / 5	450 / 7	520 / 7	590 / 8	660 / 10	720 / 12
25-50	Puis. (kW)/T. sort. air (°C-%HR)	1,7 / 12,6-91	2,0 / 13,3-90	2,4 / 13,9-88	2,7 / 14,3-87	3,0 / 14,7-86	3,3 / 15-85	
	Débit eau (l/h)/DP eau (kPa)	280 / 3	350 / 5	410 / 6	460 / 8	510 / 6	560 / 7	
45/40	11	Puis. (kW)/T. sort. air (°C-%HR)	2,6 / 37	3,2 / 35	3,9 / 34	4,4 / 33	5,0 / 32	5,5 / 31
		Débit eau (l/h)/DP eau (kPa)	448 / 3	560 / 5	672 / 5	770 / 6	854 / 8	952 / 9
	15	Puis. (kW)/T. sort. air (°C-%HR)	2,2 / 37	2,8 / 36	3,3 / 35	3,8 / 34	4,3 / 33	4,7 / 33
		Débit eau (l/h)/DP eau (kPa)	392 / 3	490 / 4	574 / 5	658 / 5	742 / 6	812 / 7

CBX 4 DX

Module batterie détente directe réversible R410A

Temp. d'évap. (°C)	T. entrée d'air (°C-%HR)	Débit air (m³/h)	300	400	500	600	700	800
7	32-40	Puis. (kW)	2,7	3,3	3,8	4,3	4,8	5,2
		T. sort. air (°C-%HR)	13,8-88	14,9-85	15,7-84	16,5-82	17,1-81	17,6-79
	27-50	Puis. (kW)	2,1	2,6	3,0	3,4	3,8	4,1
		T. sort. air (°C-%HR)	12,9-91	13,7-89	14,4-88	15,0-86	15,5-85	15,9-84
	25-50	Puis. (kW)	1,7	2,1	2,5	2,8	3,0	3,3
		T. sort. air (°C-%HR)	12,4-91	13,1-89	13,7-88	14,2-87	14,7-86	15,0-85
5	32-40	Puis. (kW)	3,0	3,7	4,3	4,9	5,4	5,8
		T. sort. air (°C-%HR)	12,4-87	13,6-85	14,6-83	15,4-81	16,1-80	16,7-79
	27-50	Puis. (kW)	2,5	3,0	3,6	4,0	4,4	4,8
		T. sort. air (°C-%HR)	11,4-91	12,4-89	13,2-87	13,9-86	14,5-85	15,0-84
	25-50	Puis. (kW)	2,1	2,5	3,0	3,3	3,7	4,0
		T. sort. air (°C-%HR)	10,9-91	11,8-89	12,5-87	13,1-86	13,6-85	14,0-84
40	11	Puis. (kW)	2,4	3,0	3,6	4,1	4,6	5,1
		T. sort. air (°C)	34,8	33,5	32,5	31,6	30,7	30
	15	Puis. (kW)	2,1	2,6	3,1	3,6	4,0	4,4
		T. sort. air (°C)	35,4	34,4	33,4	32,6	31,9	31,3



CARMA® 9010

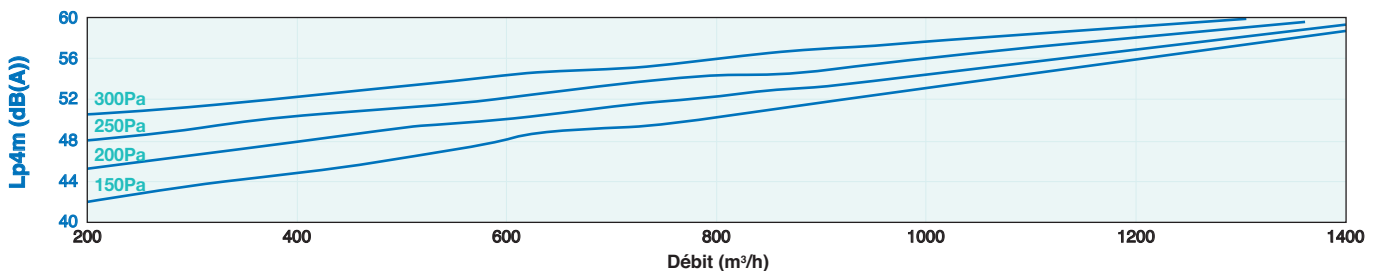
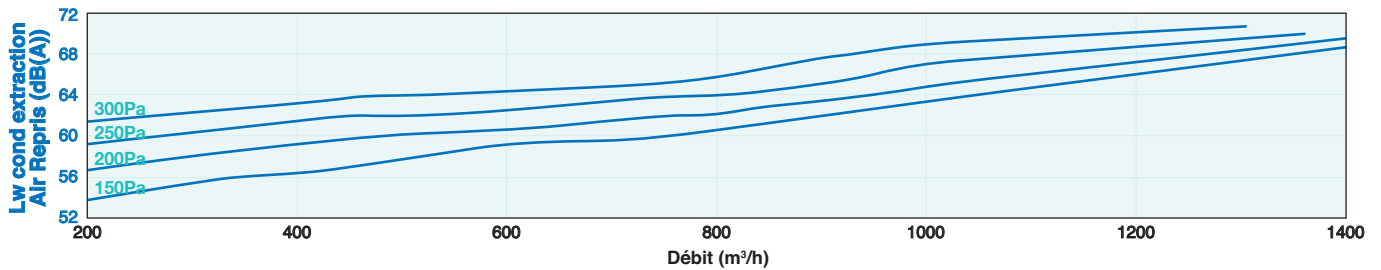
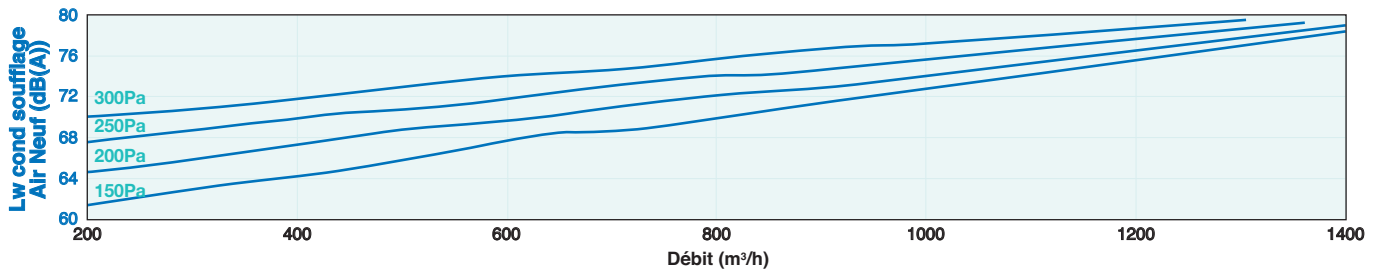
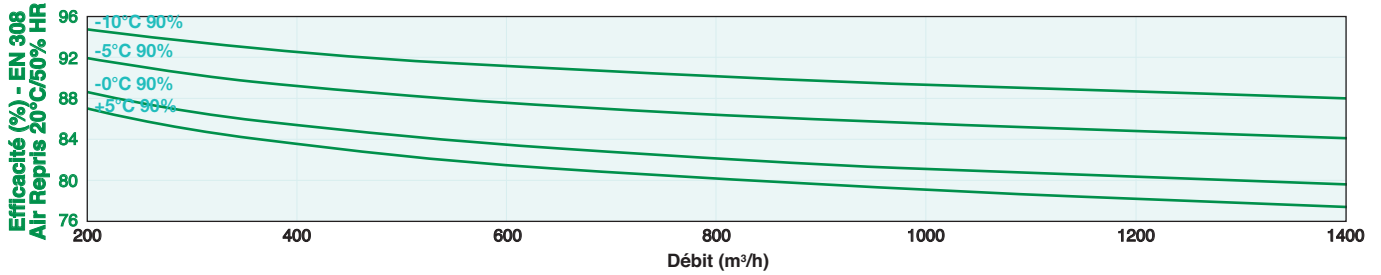
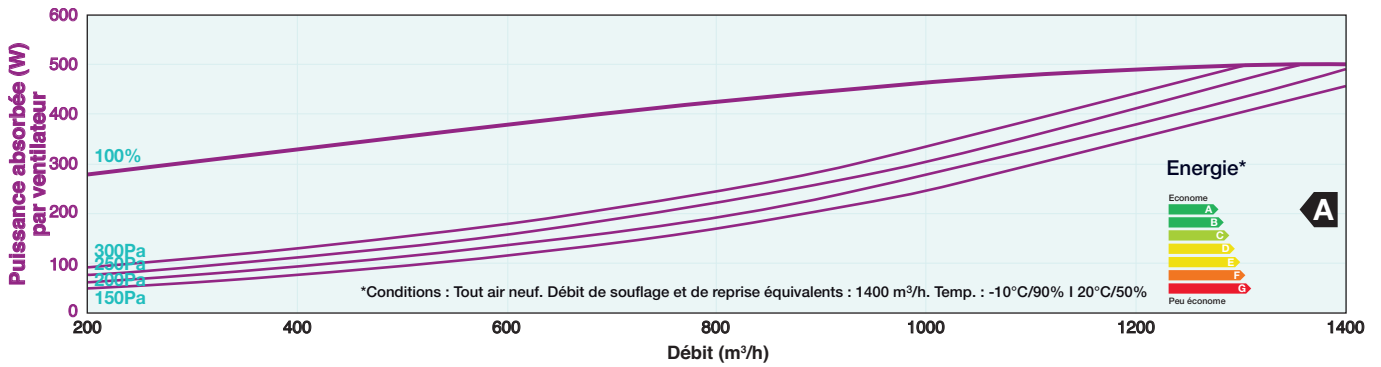
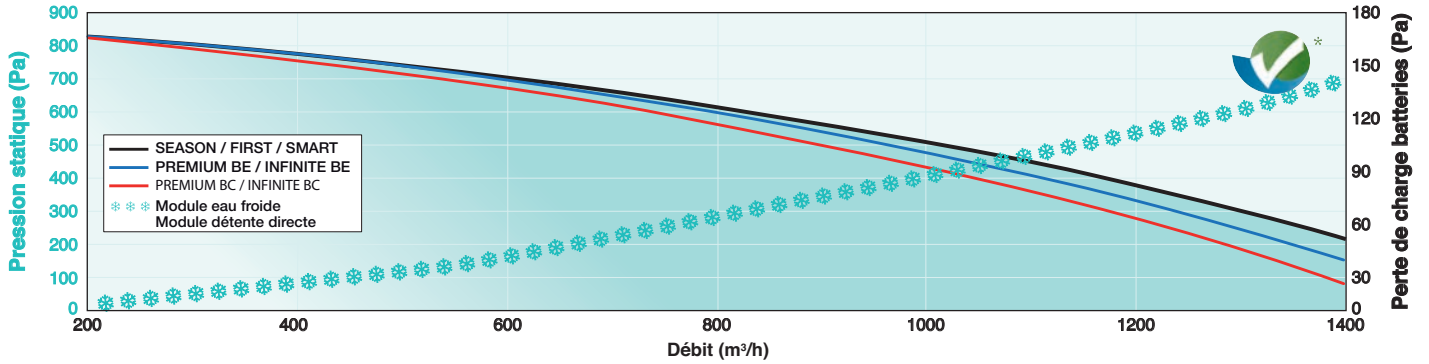



BC pour versions PREMIUM et INFINITE

Batterie eau chaude

Temp. d'eau (°C/°C)	Temp. entrée d'air (°C)	Débit air (m³/h)	400	600	800	1000	1200	1400
90/70	11	Puis. (kW)/Temp. sortie air (°C)	6,0 / 56	8,0 / 51	9,6 / 47	11,1 / 44	12,4 / 42	13,5 / 40
		Débit eau (l/h)/DP eau (kPa)	270 / 5	350 / 8	420 / 11	490 / 12	540 / 14	590 / 17
	15	Puis. (kW)/Temp. sortie air (°C)	5,7 / 57	7,5 / 52	9,0 / 10	10,4 / 46	11,6 / 44	12,6 / 42
		Débit eau (l/h)/DP eau (kPa)	250 / 4	330 / 7	400 / 10	460 / 12	510 / 13	560 / 15
80/60	11	Puis. (kW)/Temp. sortie air (°C)	5,1 / 49	6,7 / 44	8,1 / 41	9,3 / 39	10,3 / 37	11,3 / 35
		Débit eau (l/h)/DP eau (kPa)	220 / 6	290 / 6	350 / 8	410 / 10	450 / 13	490 / 12
	15	Puis. (kW)/Temp. sortie air (°C)	4,7 / 50	6,2 / 46	7,5 / 43	8,6 / 41	9,5 / 39	10,4 / 37
		Débit eau (l/h)/DP eau (kPa)	210 / 5	270 / 5	330 / 7	380 / 9	420 / 11	460 / 13
60/50	11	Puis. (kW)/Temp. sortie air (°C)	3,8 / 40	5,1 / 36	6,1 / 34	7,0 / 32	7,9 / 31	8,6 / 29
		Débit eau (l/h)/DP eau (kPa)	330 / 8	440 / 13	540 / 15	620 / 19	690 / 24	750 / 28
	15	Puis. (kW)/Temp. sortie air (°C)	3,5 / 41	4,6 / 38	5,5 / 36	6,4 / 34	7,1 / 33	7,8 / 32
		Débit eau (l/h)/DP eau (kPa)	300 / 6	400 / 10	480 / 12	560 / 16	620 / 20	680 / 23
45/40	11	Puis. (kW)/Temp. sortie air (°C)	2,6 / 31	3,5 / 28	4,2 / 27	4,8 / 25	5,4 / 24	5,9 / 24
		Débit eau (l/h)/DP eau (kPa)	448 / 7	602 / 12	728 / 15	840 / 19	938 / 23	1022 / 27
	15	Puis. (kW)/Temp. sortie air (°C)	2,3 / 32	3,0 / 30	3,6 / 28	4,1 / 27	4,6 / 26	5,0 / 26
		Débit eau (l/h)/DP eau (kPa)	392 / 6	518 / 9	630 / 13	714 / 14	798 / 18	868 / 21

BE pour versions PREMIUM et INFINITE

Batterie électrique

Air neuf	0°C	0°C	-5°C	-10°C	-15°C	-20°C
Débit (m³/h)	980	980	980	980	980	980
Version	Season / First	Premium BE025			Infinite BE025	
		Batterie chauffage			Batterie préchauffage + chauffage	
Puissance totale kW	-	2,5	2,5	2,5	3,75 + 2,5	3,75 + 2,5
Temp. °C sortie centrale	16,7	24,4	23,8	19	24,6	19,7

CBX 4 BF

Module batterie eau froide et changeover

Temp. d'eau (°C/°C)	T. entrée d'air (°C-%HR)	Débit air (m³/h)	400	600	800	1000	1200	1400
7/12	32-40	Puis. (kW)/T. sort. air (°C-%HR)	3,1 / 15,3-86	4,2 / 16,7-82	5,1 / 17,7-80	5,9 / 18,5-78	6,6 / 19,1-76	7,2 / 19,7-75
		Débit eau (l/h)/DP eau (kPa)	530 / 7	710 / 11	870 / 14	1010 / 18	1130 / 21	1240 / 24
	27-50	Puis. (kW)/T. sort. air (°C-%HR)	2,4 / 14,5-89	3,1 / 15,5-87	3,8 / 16,3-85	4,4 / 16,9-83	4,9 / 17,4-82	5,3 / 17,8-81
		Débit eau (l/h)/DP eau (kPa)	400 / 6	530 / 7	650 / 10	750 / 12	840 / 13	920 / 15
25-50	Puis. (kW)/T. sort. air (°C-%HR)	1,8 / 14,1-90	2,3 / 15-87	2,6 / 15,5-90	3,0 / 16,2-86	3,3 / 16,7-83	3,7 / 17,2-81	
	Débit eau (l/h)/DP eau (kPa)	300 / 4	400 / 6	440 / 7	510 / 6	570 / 8	630 / 9	
6/11	32-40	Puis. (kW)/T. sort. air (°C-%HR)	3,4 / 14,6-85	4,5 / 16,1-82	5,5 / 17,1-79	6,4 / 17,9-77	7,2 / 18,6-76	7,9 / 19,2-74
		Débit eau (l/h)/DP eau (kPa)	580 / 8	770 / 11	940 / 16	1100 / 21	1230 / 24	1350 / 29
	27-50	Puis. (kW)/T. sort. air (°C-%HR)	2,6 / 13,7-89	3,5 / 14,9-86	4,2 / 15,7-84	4,9 / 16,4-83	5,5 / 16,9-82	6,0 / 17,3-81
		Débit eau (l/h)/DP eau (kPa)	450 / 7	590 / 8	720 / 12	830 / 13	930 / 16	1030 / 19
25-50	Puis. (kW)/T. sort. air (°C-%HR)	2,0 / 13,3-90	2,7 / 14,3-87	3,3 / 15-85	3,2 / 15,6-90	3,6 / 16,1-86	3,9 / 16,6-84	
	Débit eau (l/h)/DP eau (kPa)	350 / 5	460 / 8	560 / 7	540 / 7	610 / 9	680 / 10	
45/40	11	Puis. (kW)/T. sort. air (°C-%HR)	3,2 / 35	4,4 / 33	5,5 / 31	6,4 / 30	7,2 / 29	8,0 / 28
		Débit eau (l/h)/DP eau (kPa)	560 / 5	770 / 6	952 / 9	1106 / 10	1246 / 13	1386 / 15
	15	Puis. (kW)/T. sort. air (°C-%HR)	2,8 / 36	3,8 / 34	4,7 / 33	5,5 / 31	6,2 / 30	6,9 / 30
		Débit eau (l/h)/DP eau (kPa)	490 / 4	658 / 5	812 / 7	952 / 9	1078 / 10	1190 / 11

CBX 4 DX

Module batterie détente directe réversible R410A

Temp. d'évap. (°C)	T. entrée d'air (°C-%HR)	Débit air (m³/h)	400	600	800	1000	1200	1400
7	32-40	Puis. (kW)	3,3	4,3	5,2	5,9	6,4	5,7
		T. sort. air (°C-%HR)	14,9-85	16,5-82	17,6-79	18,5-78	19,3-76	19,9-82
	27-50	Puis. (kW)	2,6	3,4	4,1	4,6	5,1	5,5
		T. sort. air (°C-%HR)	13,7-89	15,0-86	15,9-84	16,6-83	17,2-82	17,7-81
	25-50	Puis. (kW)	2,1	2,8	3,3	3,2	3,6	4,0
		T. sort. air (°C-%HR)	13,1-89	14,2-87	15,0-85	15,4-91	16,0-87	16,5-84
5	32-40	Puis. (kW)	3,7	4,9	5,8	6,6	7,3	7,8
		T. sort. air (°C-%HR)	13,6-85	15,4-81	16,7-79	17,7-77	18,6-76	19,3-74
	27-50	Puis. (kW)	3,0	4,0	4,8	5,4	6,0	6,4
		T. sort. air (°C-%HR)	12,4-89	13,9-86	15,0-84	15,8-82	16,4-81	17,0-80
	25-50	Puis. (kW)	2,5	3,3	4,0	4,5	5,0	5,4
		T. sort. air (°C-%HR)	11,8-89	13,1-86	14,0-84	14,7-83	15,3-81	15,8-80
40	11	Puis. (kW)	3,0	4,1	5,1	6,0	6,7	7,5
		T. sort. air (°C)	33,5	31,6	30	28,8	27,8	26,9
	15	Puis. (kW)	2,6	3,6	4,4	5,1	5,8	6,4
		T. sort. air (°C)	34,4	32,6	31,3	30,3	29,4	28,6



CARMA® 9016

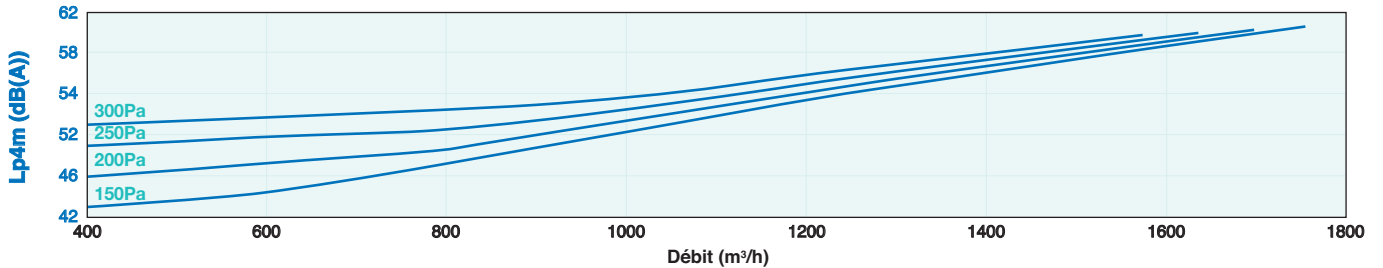
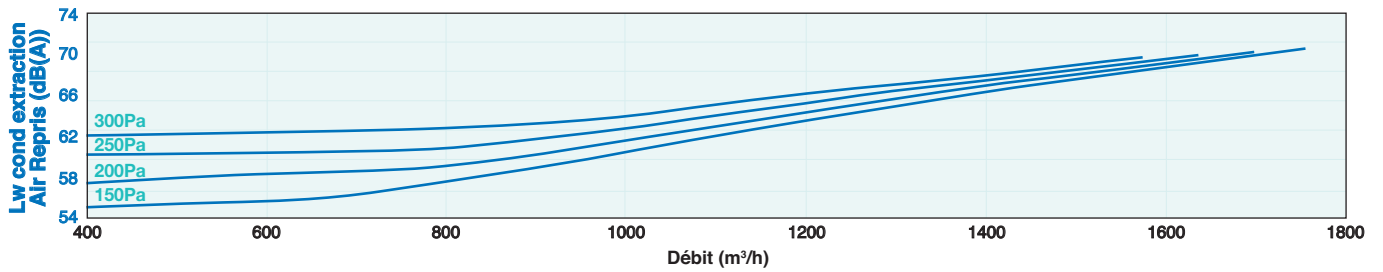
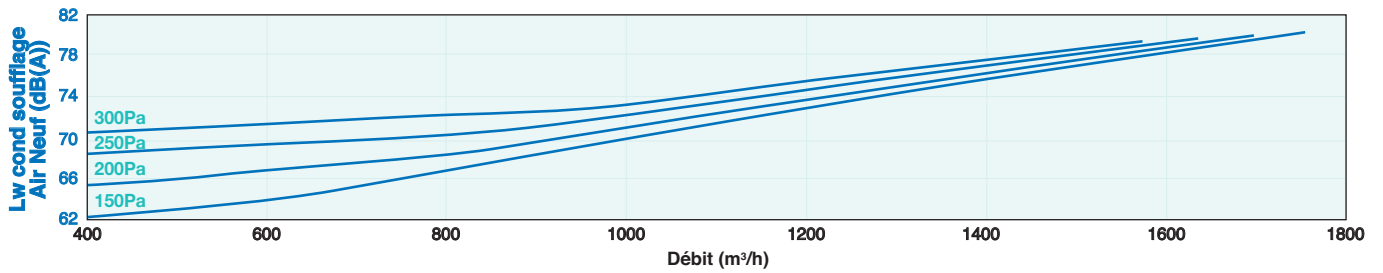
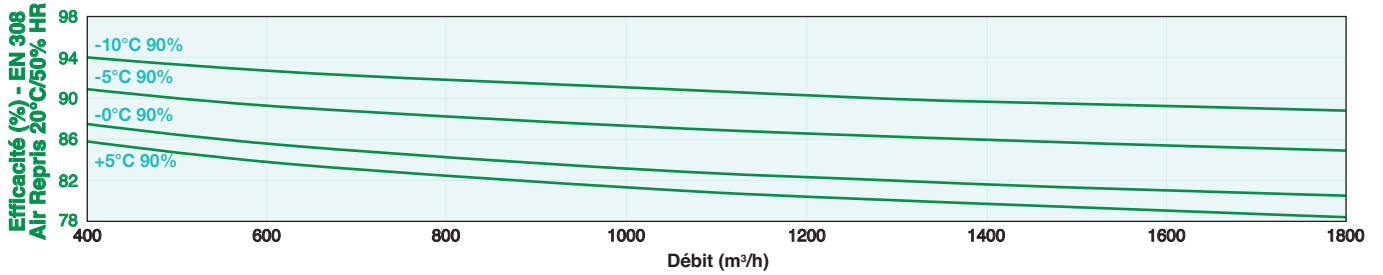
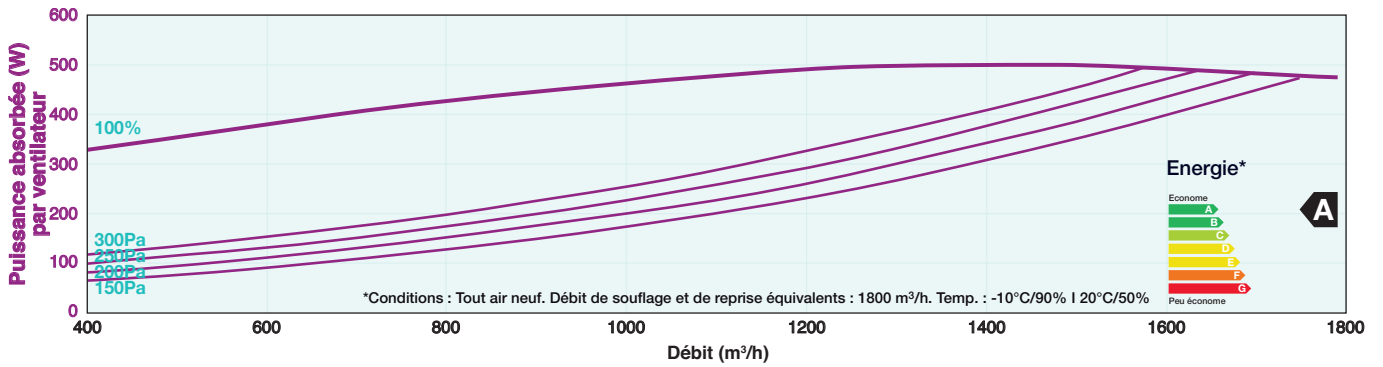
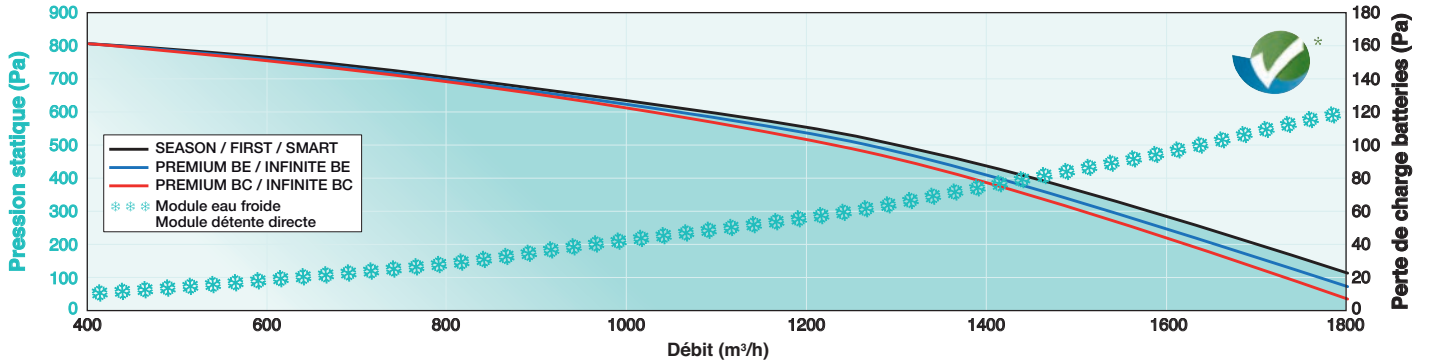

BC pour versions **PREMIUM** et **INFINITE**

Batterie eau chaude

Temp. d'eau (°C/°C)	Temp. entrée d'air (°C)	Débit air (m³/h)	600	900	1200	1500	1800
90/70	11	Puis. (kW)/Temp. sortie air (°C)	9,6 / 59	12,9 / 54	15,7 / 50	18,1 / 47	20,3 / 45
		Débit eau (l/h)/DP eau (kPa)	430 / 7	570 / 9	690 / 12	800 / 14	890 / 17
	15	Puis. (kW)/Temp. sortie air (°C)	9,1 / 60	12,1 / 55	14,7 / 52	17,0 / 49	19,0 / 47
		Débit eau (l/h)/DP eau (kPa)	400 / 6	530 / 8	650 / 11	750 / 14	840 / 16
80/60	11	Puis. (kW)/Temp. sortie air (°C)	8,2 / 52	10,9 / 47	13,2 / 44	15,2 / 41	17,0 / 39
		Débit eau (l/h)/DP eau (kPa)	360 / 5	480 / 6	580 / 9	670 / 12	750 / 15
	15	Puis. (kW)/Temp. sortie air (°C)	7,6 / 53	10,1 / 48	12,2 / 45	14,1 / 43	15,8 / 41
		Débit eau (l/h)/DP eau (kPa)	330 / 5	440 / 8	540 / 8	620 / 10	690 / 13
60/50	11	Puis. (kW)/Temp. sortie air (°C)	6,1 / 41	8,2 / 38	10,0 / 36	11,5 / 34	12,9 / 32
		Débit eau (l/h)/DP eau (kPa)	530 / 8	710 / 14	870 / 18	1010 / 23	1130 / 27
	15	Puis. (kW)/Temp. sortie air (°C)	5,5 / 43	7,4 / 40	9,0 / 37	10,4 / 36	11,7 / 34
		Débit eau (l/h)/DP eau (kPa)	480 / 7	650 / 12	790 / 15	910 / 19	1020 / 24
45/40	11	Puis. (kW)/Temp. sortie air (°C)	4,2 / 32	5,6 / 30	6,8 / 28	7,9 / 27	8,8 / 26
		Débit eau (l/h)/DP eau (kPa)	520 / 8	700 / 14	850 / 18	980 / 23	1100 / 28
	15	Puis. (kW)/Temp. sortie air (°C)	3,6 / 33	4,8 / 31	5,9 / 30	6,8 / 29	7,6 / 28
		Débit eau (l/h)/DP eau (kPa)	450 / 8	600 / 11	730 / 15	840 / 17	940 / 21

BE pour versions **PREMIUM** et **INFINITE**

Batterie électrique

Air neuf	0°C	0°C	-5°C	-10°C	-15°C	-20°C
Débit (m³/h)	1550	1550	1550	1550	1550	1550
Version	Season / First	Premium BE037		Premium BE052	Infinite BE052	
		Batterie chauffage			Batterie préchauffage + chauffage	
Puissance totale kW	-	3,75	3,75	5,25	5,25 + 5,25	
Temp. °C sortie centrale	16,7	24	23,5	21,5	26,6	21,6

CBX 5 BF

Module batterie eau froide et changeover

Temp. d'eau (°C/°C)	T. entrée d'air (°C-%HR)	Débit air (m³/h)	600	900	1200	1500	1800
7/12	32-40	Puis. (kW)/T. sort. air (°C-%HR)	4,8 / 15,1-86	6,5 / 16,5-82	7,9 / 17,5-79	9,1 / 18,3-78	10,3 / 18,9-76
		Débit eau (l/h)/DP eau (kPa)	820 / 9	1110 / 16	1350 / 20	1570 / 25	1760 / 30
	27-50	Puis. (kW)/T. sort. air (°C-%HR)	3,7 / 14,2-89	4,9 / 15,3-87	5,9 / 16,1-85	6,8 / 16,7-83	7,7 / 17,2-82
		Débit eau (l/h)/DP eau (kPa)	630 / 7	840 / 10	1020 / 14	1170 / 16	1310 / 19
6/11	32-40	Puis. (kW)/T. sort. air (°C-%HR)	5,2 / 14,4-85	7,0 / 15,8-82	8,5 / 16,9-79	9,9 / 17,7-77	11,1 / 18,4-76
		Débit eau (l/h)/DP eau (kPa)	890 / 11	1200 / 16	1460 / 24	1700 / 29	1910 / 35
	27-50	Puis. (kW)/T. sort. air (°C-%HR)	4,0 / 13,4-89	5,4 / 14,6-86	6,6 / 15,5-84	7,6 / 16,1-83	8,5 / 16,7-81
		Débit eau (l/h)/DP eau (kPa)	690 / 9	930 / 12	1130 / 15	1300 / 19	1460 / 24
45/40	11	Puis. (kW)/T. sort. air (°C-%HR)	4,9 / 35	6,7 / 33	8,3 / 32	9,7 / 30	10,9 / 29
		Débit eau (l/h)/DP eau (kPa)	610 / 6	830 / 8	1030 / 12	1200 / 14	1360 / 18
	15	Puis. (kW)/T. sort. air (°C-%HR)	4,2 / 36	5,8 / 34	7,1 / 33	8,3 / 32	9,4 / 31
		Débit eau (l/h)/DP eau (kPa)	530 / 5	720 / 8	880 / 9	1030 / 12	1170 / 13

CBX 5 DX

Module batterie détente directe réversible R410A

Temp. d'évap. (°C)	T. entrée d'air (°C-%HR)	Débit air (m³/h)	600	900	1200	1500	1800
7	32-40	Puis. (kW)	5,7	7,7	9,3	10,7	12,0
		T. sort. air (°C-%HR)	12,7-92	14,1-89	15,3-87	16,2-85	17,0-83
	27-50	Puis. (kW)	4,5	6,1	7,4	8,5	9,5
		T. sort. air (°C-%HR)	11,9-94	13,1-92	14,0-90	14,8-89	15,4-87
	25-50	Puis. (kW)	3,7	4,9	6,0	6,9	7,7
		T. sort. air (°C-%HR)	11,6-94	12,6-92	13,4-90	14,0-89	14,5-88
5	32-40	Puis. (kW)	6,4	8,7	10,5	12,1	13,5
		T. sort. air (°C-%HR)	11,2-91	12,8-88	14,1-86	15,1-84	16,0-83
	27-50	Puis. (kW)	5,3	7,1	8,6	9,9	11,1
		T. sort. air (°C-%HR)	10,4-94	11,8-91	12,8-90	13,7-88	14,4-87
	25-50	Puis. (kW)	4,4	5,9	7,2	8,3	9,3
		T. sort. air (°C-%HR)	10,0-94	11,2-92	12,1-90	12,9-88	13,5-87
40	11	Puis. (kW)	5,0	7,0	8,8	10,4	11,9
		T. sort. air (°C)	36	34,3	32,9	31,7	30,7
	15	Puis. (kW)	4,3	6,0	7,6	8,9	10,2
		T. sort. air (°C)	36,5	35	33,8	32,8	31,9



CARMA® 9023

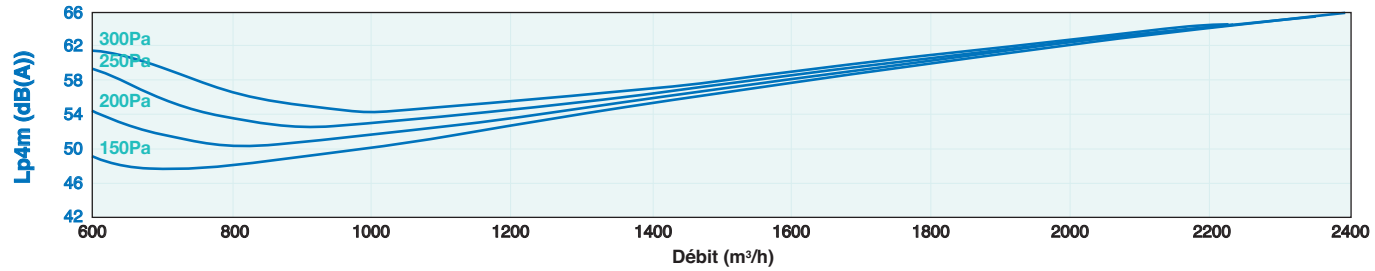
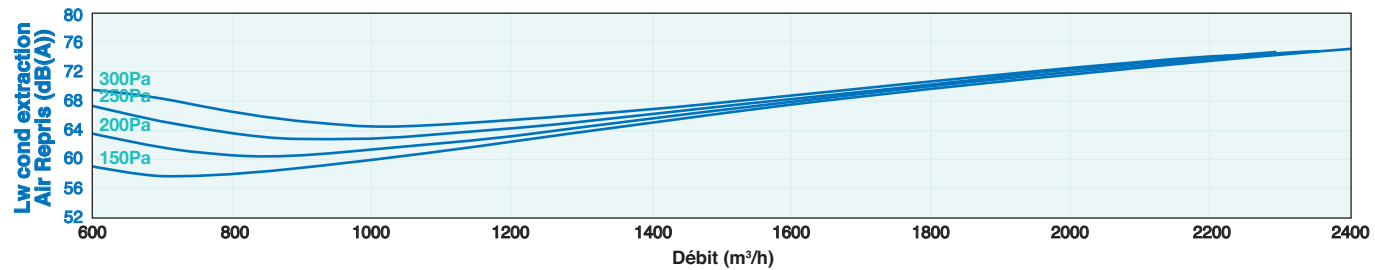
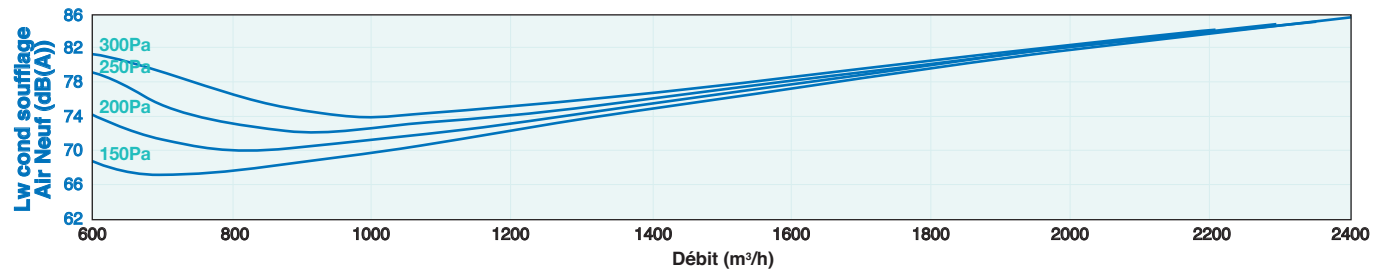
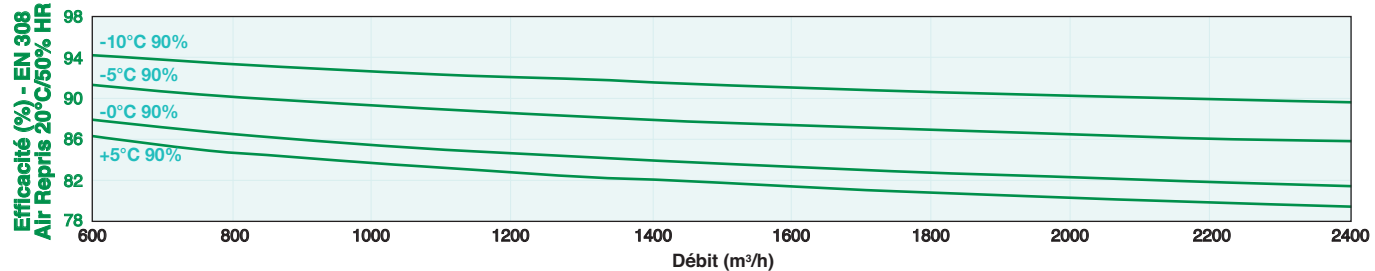
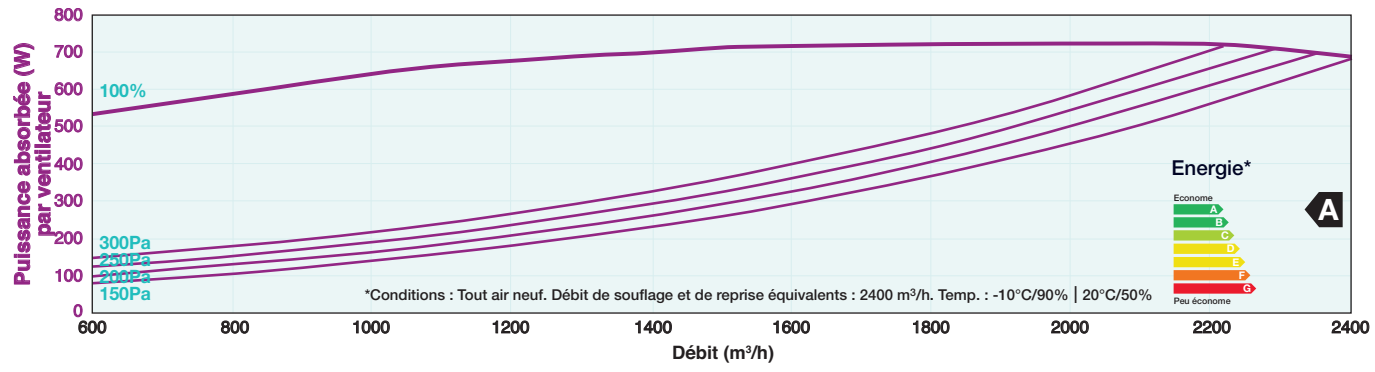
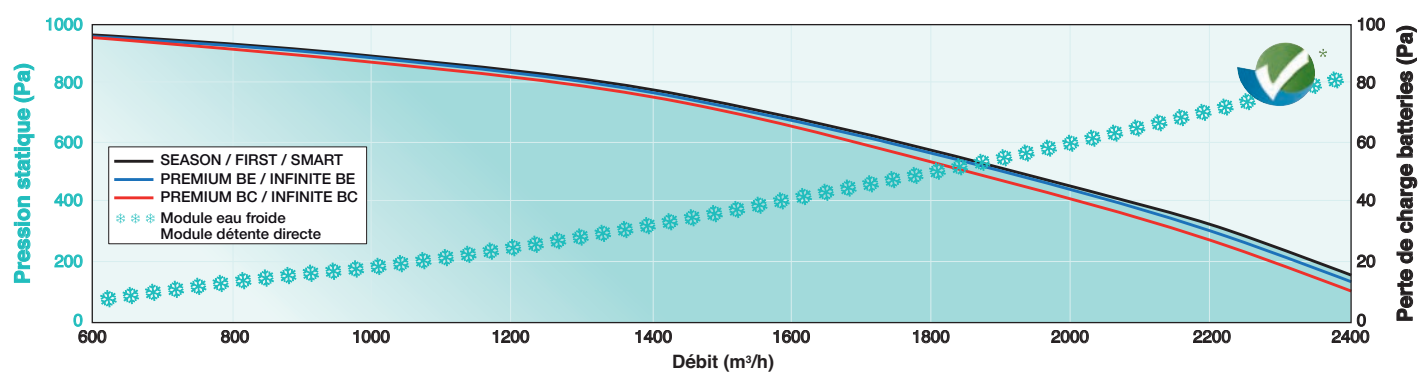



BC pour versions PREMIUM et INFINITE

Batterie eau chaude

Temp. d'eau (°C/°C)	Temp. entrée d'air (°C)	Débit air (m³/h)	600	1200	1600	2000	2400
90/70	11	Puis. (kW)/Temp. sortie air (°C)	13,3 / 61	17,9 / 56	21,8 / 52	25,3 / 49	28,5 / 46
		Débit eau (l/h)/DP eau (kPa)	590 / 4	790 / 6	960 / 8	1110 / 11	1250 / 12
	15	Puis. (kW)/Temp. sortie air (°C)	12,5 / 62	16,8 / 57	20,5 / 53	23,8 / 51	26,7 / 48
		Débit eau (l/h)/DP eau (kPa)	550 / 4	740 / 7	900 / 7	1050 / 10	1180 / 11
80/60	11	Puis. (kW)/Temp. sortie air (°C)	11,2 / 53	15,1 / 49	18,3 / 45	21,2 / 43	23,8 / 41
		Débit eau (l/h)/DP eau (kPa)	490 / 3	660 / 6	810 / 6	930 / 8	1050 / 10
	15	Puis. (kW)/Temp. sortie air (°C)	10,4 / 54	14,0 / 50	17,0 / 47	19,7 / 44	22,1 / 43
		Débit eau (l/h)/DP eau (kPa)	460 / 5	610 / 5	750 / 7	860 / 7	970 / 9
60/50	11	Puis. (kW)/Temp. sortie air (°C)	8,4 / 42	11,3 / 39	13,9 / 37	16,1 / 35	18,1 / 34
		Débit eau (l/h)/DP eau (kPa)	740 / 7	990 / 9	1210 / 12	1400 / 16	1580 / 17
	15	Puis. (kW)/Temp. sortie air (°C)	7,6 / 44	10,3 / 41	12,5 / 38	14,5 / 37	16,3 / 35
		Débit eau (l/h)/DP eau (kPa)	670 / 6	900 / 8	1090 / 11	1270 / 13	1430 / 16
45/40	11	Puis. (kW)/Temp. sortie air (°C)	5,8 / 33	7,8 / 30	9,5 / 29	11,0 / 27	12,4 / 26
		Débit eau (l/h)/DP eau (kPa)	1008 / 7	1344 / 9	1652 / 12	1918 / 15	2142 / 19
	15	Puis. (kW)/Temp. sortie air (°C)	5,0 / 34	6,7 / 32	8,2 / 30	9,5 / 29	10,6 / 28
		Débit eau (l/h)/DP eau (kPa)	868 / 5	1162 / 7	1414 / 10	1638 / 12	1848 / 15

BE pour versions PREMIUM et INFINITE

Batterie électrique

Air neuf	0°C	0°C	-5°C	-10°C	-15°C	-20°C
Débit (m³/h)	2300	2300	2300	2300	2300	2300
Version	Season / First	Premium BE037		Premium BE067	Infinite BE067	
		Batterie chauffage			Batterie préchauffage + chauffage	
Puissance totale kW	-	3,75	3,75	6,75	6,75 + 6,75	
Temp. °C sortie centrale	16,6	21,5	21	20,1	24	19,1

CBX 6 BF

Module batterie eau froide et changeover

Temp. d'eau (°C/°C)	T. entrée d'air (°C-%HR)	Débit air (m³/h)	600	1200	1600	2000	2400
7/12	32-40	Puis. (kW)/T. sort. air (°C-%HR)	6,7 / 14,4-87	9,1 / 15,8-84	11,2 / 16,8-81	13,0 / 17,6-79	14,7 / 18,3-78
		Débit eau (l/h)/DP eau (kPa)	1150 / 7	1560 / 10	1910 / 15	2230 / 20	2510 / 24
	27-50	Puis. (kW)/T. sort. air (°C-%HR)	5,1 / 13,7-91	6,9 / 14,8-88	8,4 / 15,6-86	9,8 / 16,2-84	11,0 / 16,7-83
		Débit eau (l/h)/DP eau (kPa)	880 / 5	1180 / 8	1440 / 11	1670 / 12	1880 / 15
6/11	32-40	Puis. (kW)/T. sort. air (°C-%HR)	7,2 / 13,7-87	9,8 / 15,1-83	12,1 / 16,2-81	14,1 / 17-79	15,9 / 17,7-77
		Débit eau (l/h)/DP eau (kPa)	1240 / 8	1680 / 12	2070 / 17	2410 / 23	2720 / 27
	27-50	Puis. (kW)/T. sort. air (°C-%HR)	5,7 / 12,9-90	7,6 / 14,1-88	9,3 / 14,9-86	10,9 / 15,6-84	12,2 / 16,1-83
		Débit eau (l/h)/DP eau (kPa)	970 / 7	1310 / 9	1600 / 11	1860 / 14	2090 / 18
45/40	11	Puis. (kW)/T. sort. air (°C-%HR)	6,8 / 36	9,3 / 34	11,6 / 33	13,6 / 31	15,5 / 30
		Débit eau (l/h)/DP eau (kPa)	1176 / 4	1624 / 6	2016 / 9	2366 / 10	2688 / 13
	15	Puis. (kW)/T. sort. air (°C-%HR)	5,9 / 37	8,1 / 35	10,0 / 34	11,8 / 33	13,4 / 32
		Débit eau (l/h)/DP eau (kPa)	1022 / 5	1400 / 6	1736 / 7	2044 / 10	2324 / 10

CBX 6 DX

Module batterie détente directe réversible R410A

Temp. d'évap. (°C)	T. entrée d'air (°C-%HR)	Débit air (m³/h)	600	1200	1600	2000	2400
7	32-40	Puis. (kW)	8,0	10,9	13,3	15,5	17,4
		T. sort. air (°C-%HR)	11,9-93	13,3-90	14,4-88	15,4-86	16,1-85
	27-50	Puis. (kW)	6,4	8,7	10,7	12,3	13,8
		T. sort. air (°C-%HR)	11,3-95	12,5-93	13,3-91	14,1-90	14,7-88
	25-50	Puis. (kW)	5,2	7,1	8,6	10,0	11,2
		T. sort. air (°C-%HR)	11,0-95	12,0-93	12,7-91	13,4-90	13,9-89
5	32-40	Puis. (kW)	9,0	12,2	15,0	17,4	19,5
		T. sort. air (°C-%HR)	10,3-93	11,9-90	13,2-88	14,2-86	15,1-84
	27-50	Puis. (kW)	7,4	10,1	12,3	14,4	16,0
		T. sort. air (°C-%HR)	9,7-95	11,0-92	12,1-91	12,9-89	13,6-88
	25-50	Puis. (kW)	6,2	8,4	10,3	12,0	13,5
		T. sort. air (°C-%HR)	9,4-95	10,5-93	11,4-91	12,2-90	12,8-88
40	11	Puis. (kW)	6,9	9,7	12,2	14,5	16,7
		T. sort. air (°C)	36,6	35,1	33,8	32,7	31,7
	15	Puis. (kW)	5,9	8,3	10,5	12,5	14,3
		T. sort. air (°C)	37	35,7	34,6	33,6	32,8



CARMA® 9035

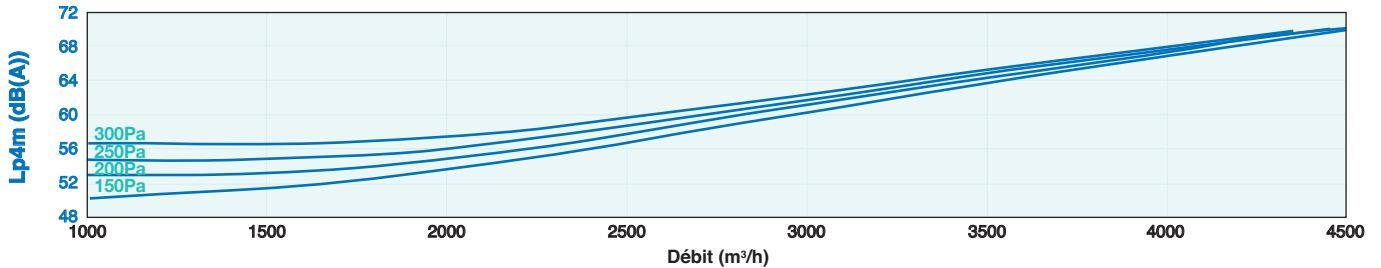
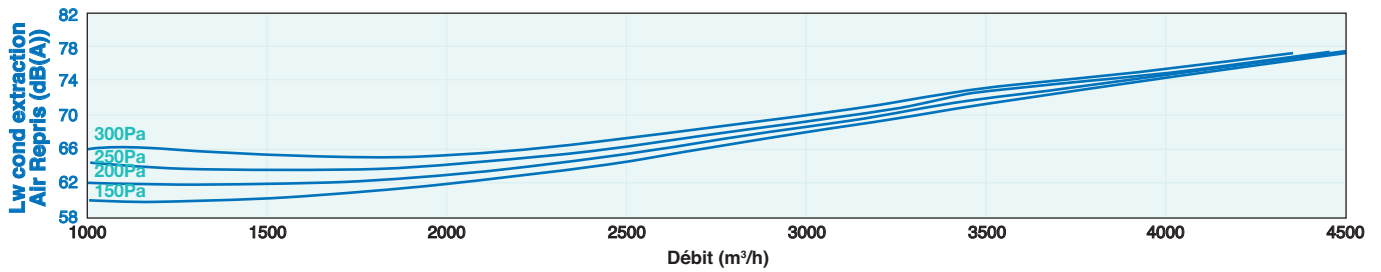
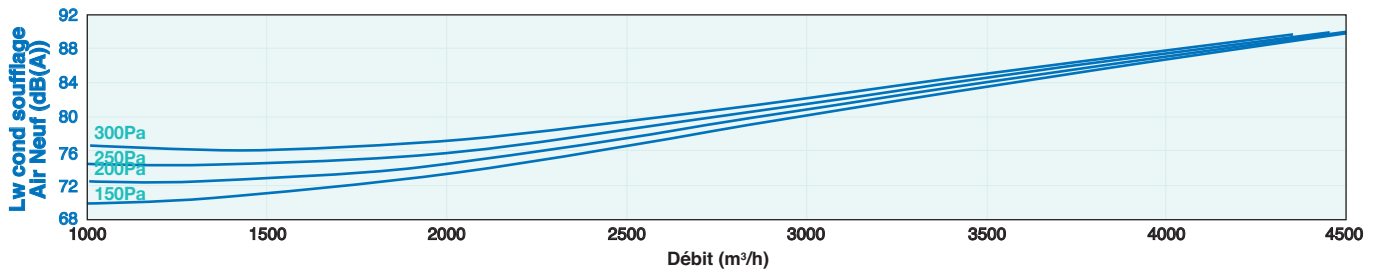
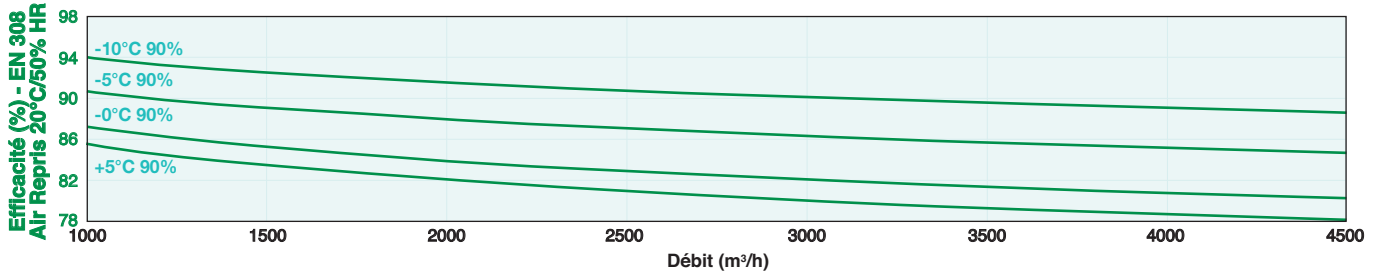
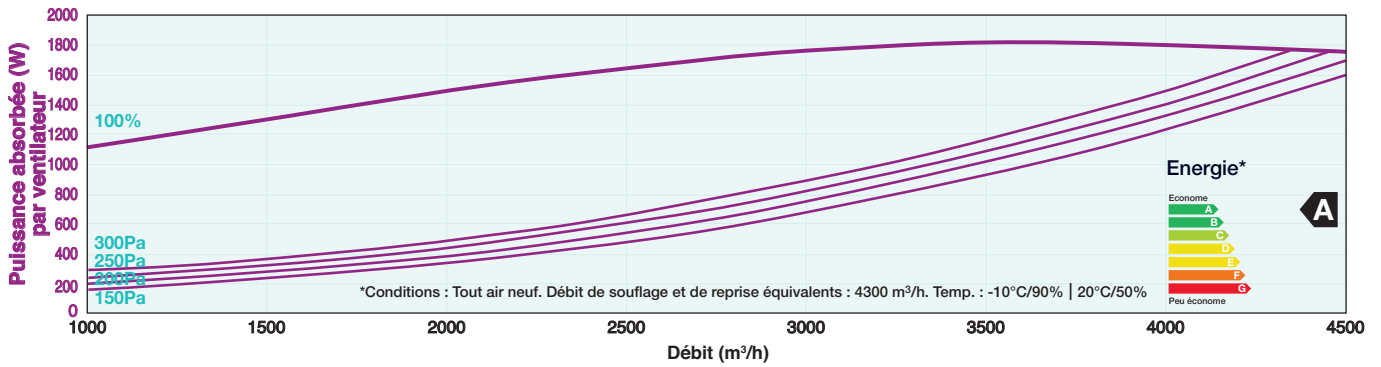
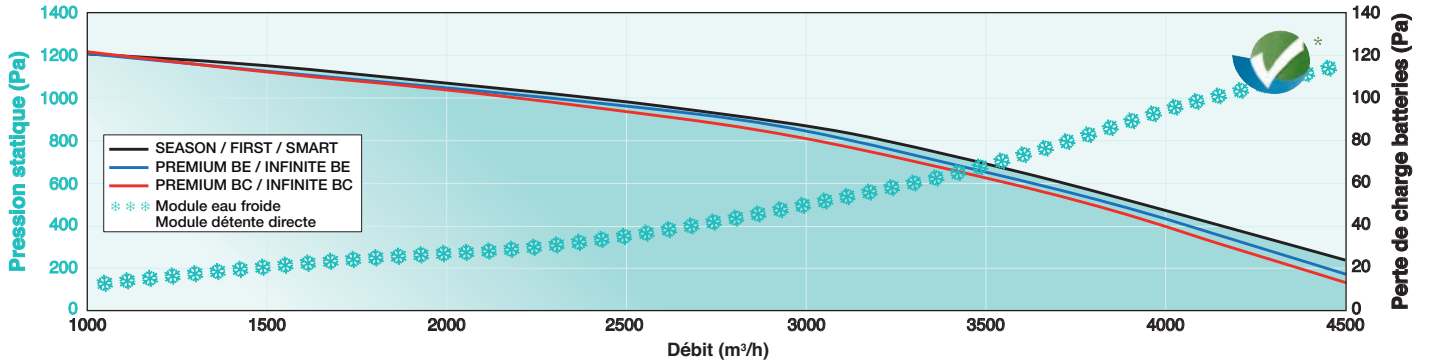



BC pour versions PREMIUM et INFINITE

Batterie eau chaude

Temp. d'eau (°C/°C)	Temp. entrée d'air (°C)	Débit air (m³/h)	1500	2100	2700	3300	3900	4500
90/70	11	Puis. (kW)/Temp. sortie air (°C)	23,2 / 57	29,4 / 53	34,8 / 50	39,6 / 47	44,0 / 45	48,0 / 43
		Débit eau (l/h)/DP eau (kPa)	1020 / 5	1290 / 6	1530 / 8	1750 / 8	1940 / 10	2110 / 11
	15	Puis. (kW)/Temp. sortie air (°C)	21,8 / 58	27,6 / 54	32,6 / 51	37,2 / 49	41,2 / 47	45,0 / 45
		Débit eau (l/h)/DP eau (kPa)	960 / 5	1220 / 5	1440 / 7	1640 / 7	1820 / 9	1980 / 10
80/60	11	Puis. (kW)/Temp. sortie air (°C)	19,5 / 50	24,7 / 46	29,2 / 43	33,2 / 41	36,8 / 39	40,1 / 38
		Débit eau (l/h)/DP eau (kPa)	860 / 4	1080 / 6	1280 / 6	1460 / 8	1620 / 7	1760 / 8
	15	Puis. (kW)/Temp. sortie air (°C)	18,1 / 51	22,9 / 48	27,0 / 45	30,7 / 43	34,0 / 41	37,1 / 40
		Débit eau (l/h)/DP eau (kPa)	800 / 3	1000 / 5	1190 / 5	1350 / 7	1490 / 8	1630 / 7
60/50	11	Puis. (kW)/Temp. sortie air (°C)	14,7 / 40	18,6 / 38	22,1 / 35	25,2 / 34	28,0 / 32	30,5 / 31
		Débit eau (l/h)/DP eau (kPa)	1280 / 6	1630 / 8	1930 / 10	2200 / 13	2440 / 16	2670 / 17
	15	Puis. (kW)/Temp. sortie air (°C)	13,3 / 41	16,8 / 39	20,0 / 37	22,7 / 36	25,2 / 34	27,5 / 33
		Débit eau (l/h)/DP eau (kPa)	1160 / 5	1470 / 8	1740 / 9	1990 / 11	2210 / 13	2410 / 15
45/40	11	Puis. (kW)/Temp. sortie air (°C)	10,1 / 31	12,8 / 29	15,1 / 28	17,2 / 27	19,1 / 26	20,8 / 25
		Débit eau (l/h)/DP eau (kPa)	1750 / 6	2212 / 7	2618 / 10	2982 / 13	3318 / 16	3626 / 18
	15	Puis. (kW)/Temp. sortie air (°C)	8,7 / 32	11,0 / 31	13,0 / 29	14,8 / 28	16,4 / 28	17,9 / 27
		Débit eau (l/h)/DP eau (kPa)	1498 / 6	1904 / 7	2254 / 8	2562 / 10	2842 / 12	3108 / 14

BE pour versions PREMIUM et INFINITE

Batterie électrique

Air neuf	0°C	0°C	-5°C	-10°C	-15°C	-20°C
Débit (m³/h)	3500	3500	3500	3500	3500	3500
Version	Season / First	Premium BE067		Premium BE135	Infinite BE067	Infinite BE135
		Batterie chauffage			Batterie préchauffage + chauffage	
Puissance totale kW	-	6,75	6,75	13,5	8,25 + 6,75	8,25 + 13,5
Temp. °C sortie centrale	16,7	22,5	22	20,2	19,5	20,5

CBX 7 BF

Module batterie eau froide et changeover

Temp. d'eau (°C/°C)	T. entrée d'air (°C-%HR)	Débit air (m³/h)	1500	2100	2700	3300	3900	4500
7/12	32-40	Puis. (kW)/T. sort. air (°C-%HR)	13,8 / 13-92	17,9 / 14,1-89	21,6 / 14,9-87	25,0 / 15,6-86	28,0 / 16,2-84	30,9 / 16,7-83
		Débit eau (l/h)/DP eau (kPa)	2370 / 9	3070 / 12	3710 / 17	4280 / 20	4810 / 25	5300 / 29
	27-50	Puis. (kW)/T. sort. air (°C-%HR)	10,6 / 12,5-94	13,7 / 13,4-92	16,5 / 14,1-91	18,9 / 14,6-89	21,2 / 15,1-88	23,3 / 15,5-87
		Débit eau (l/h)/DP eau (kPa)	1820 / 5	2350 / 9	2820 / 10	3250 / 13	3630 / 16	3990 / 18
25-50	Puis. (kW)/T. sort. air (°C-%HR)	8,2 / 12,4-94	10,5 / 13,1-92	12,6 / 13,7-91	14,4 / 14,2-90	16,1 / 14,6-89	17,6 / 14,9-88	
	Débit eau (l/h)/DP eau (kPa)	1410 / 5	1800 / 5	2150 / 7	2470 / 9	2750 / 10	3010 / 11	
6/11	32-40	Puis. (kW)/T. sort. air (°C-%HR)	14,9 / 12,1-91	19,3 / 13,3-89	23,3 / 14,2-87	26,9 / 14,9-85	30,3 / 15,6-84	33,4 / 16,1-83
		Débit eau (l/h)/DP eau (kPa)	2550 / 10	3310 / 14	3990 / 18	4620 / 23	5190 / 28	5730 / 32
	27-50	Puis. (kW)/T. sort. air (°C-%HR)	11,7 / 11,7-94	15,1 / 12,6-92	18,2 / 13,3-90	20,9 / 13,9-89	23,5 / 14,4-88	25,9 / 14,9-87
		Débit eau (l/h)/DP eau (kPa)	2000 / 6	2590 / 10	3110 / 12	3590 / 16	4030 / 18	4430 / 21
25-50	Puis. (kW)/T. sort. air (°C-%HR)	9,3 / 11,5-94	12,0 / 12,3-92	14,3 / 12,9-91	16,4 / 13,5-89	18,4 / 13,9-88	20,2 / 14,3-87	
	Débit eau (l/h)/DP eau (kPa)	1590 / 4	2050 / 7	2450 / 9	2810 / 10	3150 / 12	3460 / 15	
45/40	11	Puis. (kW)/T. sort. air (°C-%HR)	13,7 / 38	18,1 / 37	22,1 / 35	25,7 / 34	29,1 / 33	32,2 / 32
		Débit eau (l/h)/DP eau (kPa)	2394 / 4	3150 / 7	3836 / 8	4466 / 11	5054 / 14	5600 / 15
	15	Puis. (kW)/T. sort. air (°C-%HR)	11,9 / 39	15,7 / 37	19,1 / 36	22,2 / 35	25,1 / 34	27,8 / 34
		Débit eau (l/h)/DP eau (kPa)	2072 / 5	2730 / 5	3318 / 8	3864 / 8	4368 / 10	4830 / 13

CBX 7 DX

Module batterie détente directe réversible R410A

Temp. d'évap. (°C)	T. entrée d'air (°C-%HR)	Débit air (m³/h)	1500	2100	2700	3300	3900	4500
7	32-40	Puis. (kW)	14,3	18,3	21,6	24,6	27,1	29,4
		T. sort. air (°C-%HR)	12,6-91	13,9-89	14,9-87	15,8-85	16,5-84	17,1-83
	27-50	Puis. (kW)	11,5	14,7	17,4	19,8	21,8	23,6
		T. sort. air (°C-%HR)	11,8-94	12,9-92	13,7-90	14,4-89	15,0-88	15,5-87
25-50	Puis. (kW)	9,4	12,0	14,1	16,1	17,8	19,3	
	T. sort. air (°C-%HR)	11,4-94	12,3-92	13,0-91	13,6-89	14,1-88	14,5-87	
5	32-40	Puis. (kW)	16,1	20,5	24,3	27,5	30,4	32,8
		T. sort. air (°C-%HR)	11,1-91	12,6-89	13,8-87	14,8-85	15,6-84	16,3-82
	27-50	Puis. (kW)	13,2	16,9	20,0	22,8	25,2	27,2
		T. sort. air (°C-%HR)	10,4-93	11,5-91	12,5-90	13,3-89	14,0-88	14,5-87
25-50	Puis. (kW)	11,2	14,2	16,8	19,1	21,2	23,0	
	T. sort. air (°C-%HR)	9,9-94	10,9-92	11,8-90	12,5-89	13,0-88	13,5-87	
40	11	Puis. (kW)	12,5	16,5	20,1	23,5	26,6	29,5
		T. sort. air (°C)	35,9	34,5	33,3	32,2	31,4	30,6
	15	Puis. (kW)	10,7	14,2	17,3	20,2	22,8	25,3
		T. sort. air (°C)	36,4	35,2	34,1	33,2	32,5	31,8



CARMA® 9048

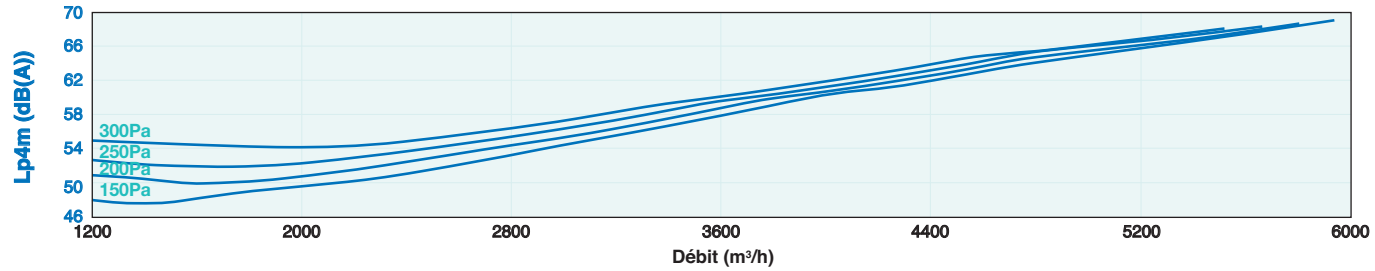
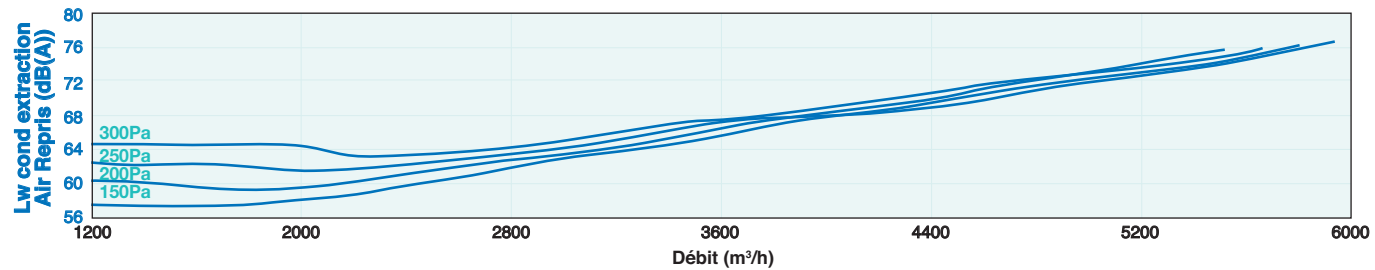
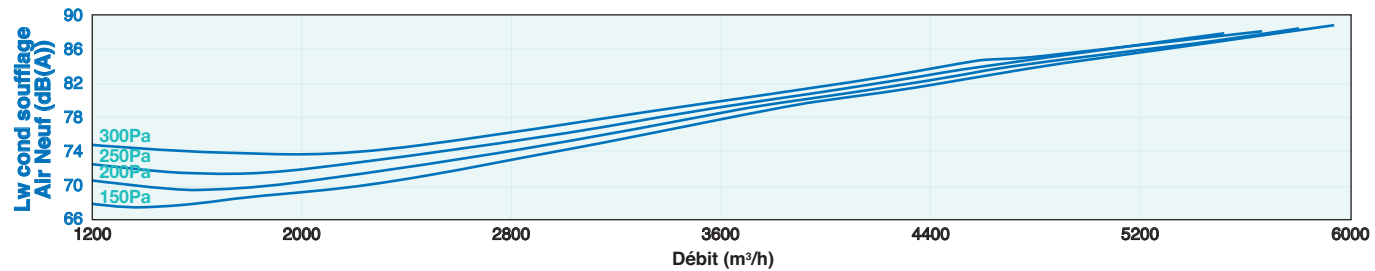
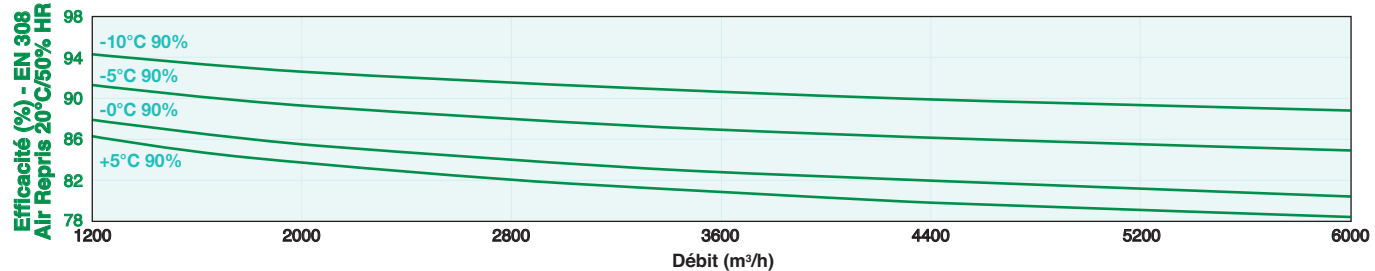
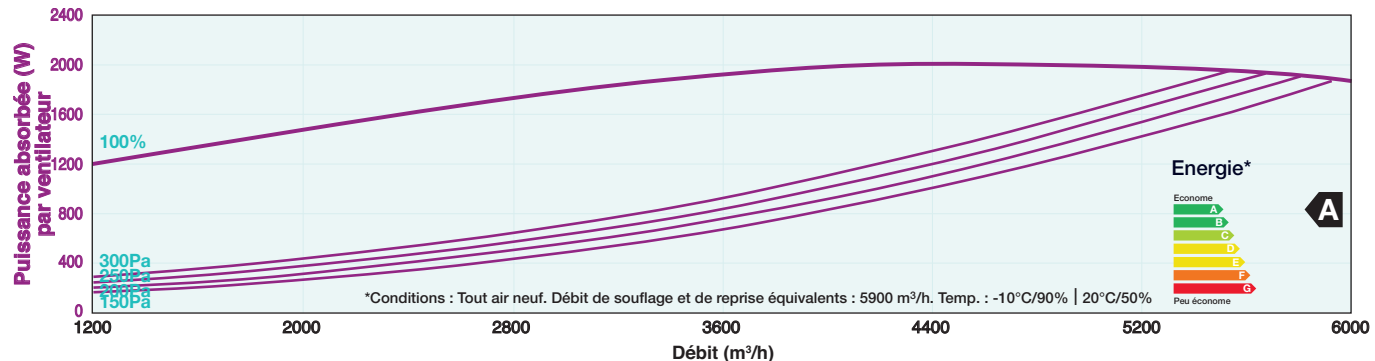
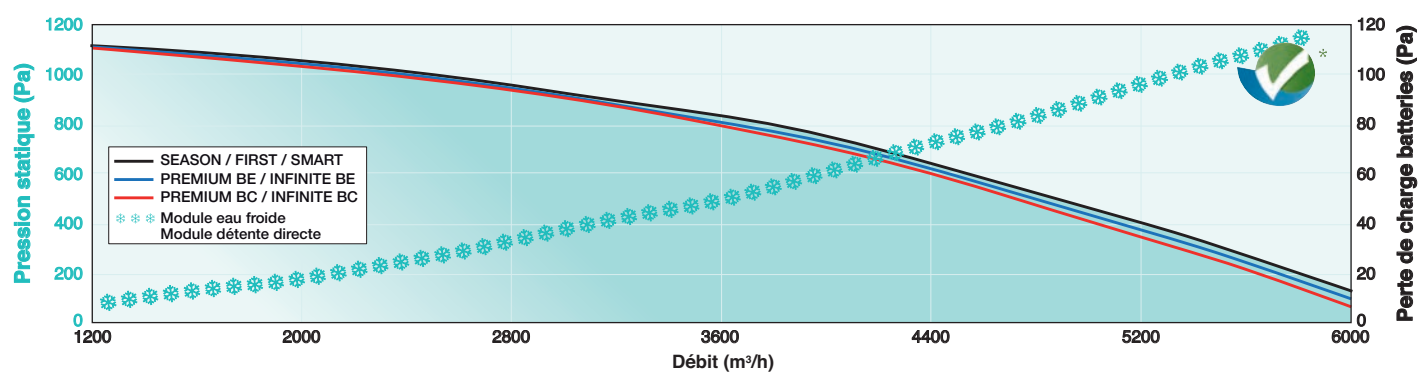



BC pour versions PREMIUM et INFINITE

Batterie eau chaude

Temp. d'eau (°C)	Temp. entrée d'air (°C)	Débit air (m³/h)	2000	2800	3600	4400	5200	6000	
90/70	11	Puis. (kW)/Temp. sortie air (°C)	32,3 / 59	41,3 / 55	49,1 / 52	56,2 / 49	62,6 / 47	68,4 / 45	
		Débit eau (l/h)/DP eau (kPa)	1430 / 4	1820 / 4	2160 / 5	2470 / 6	2760 / 6	3020 / 7	
	15	Puis. (kW)/Temp. sortie air (°C)	30,4 / 60	38,7 / 56	46,1 / 53	52,6 / 51	58,7 / 49	64,2 / 47	
		Débit eau (l/h)/DP eau (kPa)	1340 / 4	1710 / 3	2030 / 4	2320 / 6	2590 / 7	2830 / 6	
	80/60	11	Puis. (kW)/Temp. sortie air (°C)	27,2 / 52	34,7 / 48	41,2 / 45	47,0 / 43	52,3 / 41	57,1 / 39
			Débit eau (l/h)/DP eau (kPa)	1200 / 3	1520 / 5	1810 / 4	2060 / 5	2300 / 6	2510 / 7
15		Puis. (kW)/Temp. sortie air (°C)	25,3 / 53	32,1 / 49	38,1 / 47	43,5 / 45	48,4 / 43	52,9 / 41	
		Débit eau (l/h)/DP eau (kPa)	1110 / 4	1410 / 4	1670 / 3	1910 / 4	2130 / 5	2320 / 6	
60/50		11	Puis. (kW)/Temp. sortie air (°C)	20,5 / 42	26,2 / 39	31,2 / 37	35,7 / 35	39,8 / 34	43,5 / 33
			Débit eau (l/h)/DP eau (kPa)	1790 / 4	2290 / 6	2720 / 6	3120 / 8	3470 / 10	3800 / 12
	15	Puis. (kW)/Temp. sortie air (°C)	18,5 / 43	23,7 / 40	28,2 / 38	32,2 / 37	35,9 / 36	39,3 / 35	
		Débit eau (l/h)/DP eau (kPa)	1620 / 3	2070 / 5	2460 / 7	2810 / 7	3130 / 8	3430 / 10	
	45/40	11	Puis. (kW)/Temp. sortie air (°C)	14,0 / 32	17,9 / 30	21,3 / 29	24,4 / 28	27,2 / 27	29,7 / 26
			Débit eau (l/h)/DP eau (kPa)	2436 / 4	3108 / 6	3696 / 6	4228 / 8	4718 / 10	5166 / 12
15		Puis. (kW)/Temp. sortie air (°C)	12,1 / 33	15,4 / 31	18,3 / 30	20,9 / 29	23,3 / 28	25,4 / 28	
		Débit eau (l/h)/DP eau (kPa)	2100 / 5	2674 / 4	3178 / 6	3626 / 8	4046 / 7	4424 / 9	

BE pour versions PREMIUM et INFINITE

Batterie électrique

Air neuf	0°C	0°C	-5°C	-10°C	-15°C	-20°C
Débit (m³/h)	4800	4800	4800	4800	4800	4800
Version	Season / First	Premium BE067		Premium BE135	Infinite BE067	Infinite BE135
		Batterie chauffage			Batterie préchauffage + chauffage	
Puissance totale kW	-	6,75	6,75	13,5	18 + 6,75	18 + 13,5
Temp. °C sortie centrale	16,6	20,8	20,3	19,7	20,9	20,9

CBX 8 BF

Module batterie eau froide et changeover

Temp. d'eau (°C)	T. entrée d'air (°C-%HR)	Débit air (m³/h)	2000	2800	3600	4400	5200	6000
7/12	32-40	Puis. (kW)/T. sort. air (°C-%HR)	19,1 / 12,5-93	24,9 / 13,5-90	30,1 / 14,4-89	34,9 / 15-87	39,3 / 15,6-86	43,5 / 16,1-84
		Débit eau (l/h)/DP eau (kPa)	3270 / 7	4270 / 10	5160 / 13	5980 / 15	6740 / 19	7450 / 23
	27-50	Puis. (kW)/T. sort. air (°C-%HR)	14,7 / 12,1-95	19,1 / 13-93	23,0 / 13,6-92	26,6 / 14,2-90	29,9 / 14,6-89	32,9 / 15,1-88
		Débit eau (l/h)/DP eau (kPa)	2520 / 6	3270 / 7	3940 / 10	4550 / 11	5120 / 13	5630 / 14
	25-50	Puis. (kW)/T. sort. air (°C-%HR)	11,4 / 12-95	14,7 / 12,7-93	17,6 / 13,3-92	20,3 / 13,8-91	22,7 / 14,2-90	24,9 / 14,5-89
		Débit eau (l/h)/DP eau (kPa)	1960 / 4	2520 / 6	3020 / 6	3470 / 8	3890 / 9	4280 / 10
6/11	32-40	Puis. (kW)/T. sort. air (°C-%HR)	20,5 / 11,6-93	26,8 / 12,7-90	32,4 / 13,6-88	37,6 / 14,3-87	42,4 / 14,9-85	46,9 / 15,5-84
		Débit eau (l/h)/DP eau (kPa)	3510 / 8	4590 / 11	5560 / 15	6450 / 18	7280 / 22	8050 / 26
	27-50	Puis. (kW)/T. sort. air (°C-%HR)	16,1 / 11,2-95	21,0 / 12,1-93	25,3 / 12,8-91	29,3 / 13,4-90	33,0 / 13,9-89	36,4 / 14,4-88
		Débit eau (l/h)/DP eau (kPa)	2770 / 5	3590 / 8	4340 / 10	5020 / 13	5660 / 14	6240 / 17
	25-50	Puis. (kW)/T. sort. air (°C-%HR)	12,9 / 11,1-95	16,7 / 11,9-93	20,0 / 12,5-92	23,1 / 13-90	25,9 / 13,5-89	28,5 / 13,8-88
		Débit eau (l/h)/DP eau (kPa)	2210 / 5	2850 / 5	3430 / 7	3950 / 10	4440 / 10	4880 / 12
45/40	11	Puis. (kW)/T. sort. air (°C-%HR)	18,8 / 39	24,9 / 38	30,5 / 36	35,6 / 35	40,4 / 34	44,9 / 33
		Débit eau (l/h)/DP eau (kPa)	3262 / 5	4326 / 5	5292 / 8	6188 / 9	7028 / 11	7798 / 13
	15	Puis. (kW)/T. sort. air (°C-%HR)	16,4 / 39	21,6 / 38	26,4 / 37	30,8 / 36	35,0 / 35	38,8 / 34
		Débit eau (l/h)/DP eau (kPa)	2842 / 4	3752 / 4	4592 / 6	5362 / 8	6076 / 8	6748 / 10

CBX 8 DX

Module batterie détente directe réversible R410A

Temp. d'évap. (°C)	T. entrée d'air (°C-%HR)	Débit air (m³/h)	2000	2800	3600	4400	5200	6000
7	32-40	Puis. (kW)	19,9	25,6	30,4	34,6	38,3	41,5
		T. sort. air (°C-%HR)	12,0-92	13,2-90	14,3-88	15,2-87	15,9-85	16,5-84
	27-50	Puis. (kW)	16,00	20,6	24,6	28,0	31,0	33,7
		T. sort. air (°C-%HR)	11,3-94	12,3-93	13,1-91	13,8-90	14,4-89	14,9-88
	25-50	Puis. (kW)	13,2	16,9	20,2	23,0	25,5	27,8
		T. sort. air (°C-%HR)	10,9-95	11,8-93	12,5-91	13,1-90	13,6-89	14,0-88
5	32-40	Puis. (kW)	22,2	28,5	33,9	38,6	42,7	46,1
		T. sort. air (°C-%HR)	10,5-92	12,0-90	13,1-88	14,1-86	14,9-85	15,7-84
	27-50	Puis. (kW)	18,4	23,6	28,1	32,1	35,5	38,6
		T. sort. air (°C-%HR)	9,8-94	10,9-92	11,9-91	12,7-90	13,4-89	14,0-88
	25-50	Puis. (kW)	15,5	20,0	23,8	27,2	30,2	32,8
		T. sort. air (°C-%HR)	9,3-94	10,3-93	11,2-91	11,9-90	12,5-89	13,0-88
40	11	Puis. (kW)	17,1	22,7	27,8	32,6	37,0	41,2
		T. sort. air (°C)	36,5	35,2	34,1	33,1	32,3	31,5
	15	Puis. (kW)	14,7	19,5	23,9	28,0	31,8	35,4
		T. sort. air (°C)	36,9	35,8	34,8	34	33,2	32,6



CARMA® 9070

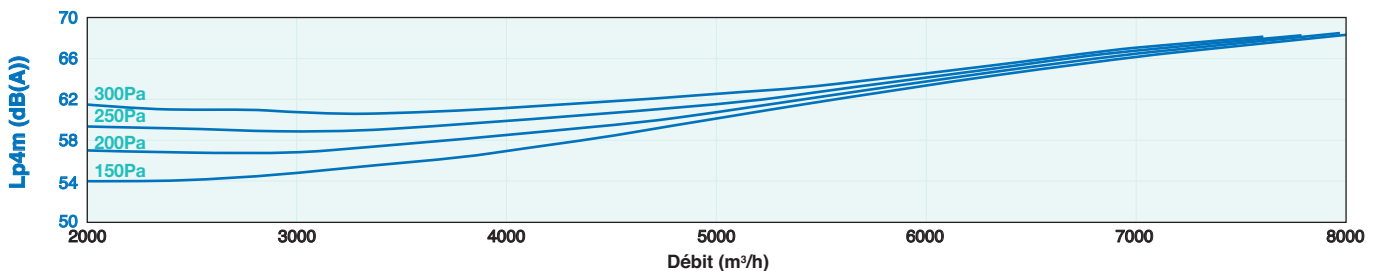
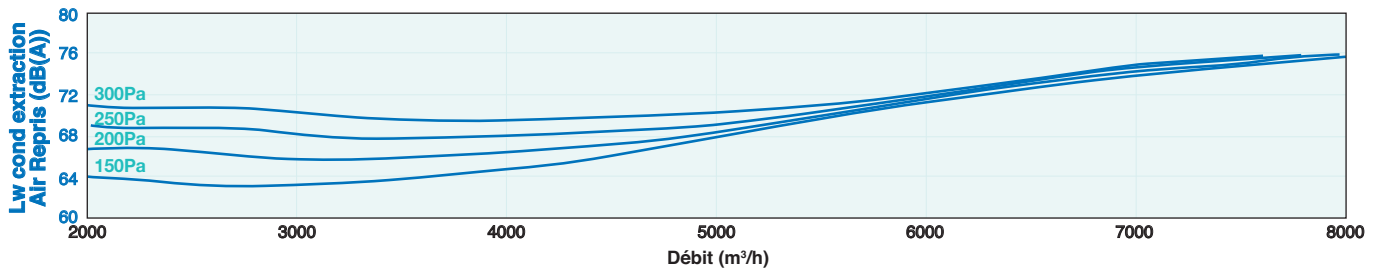
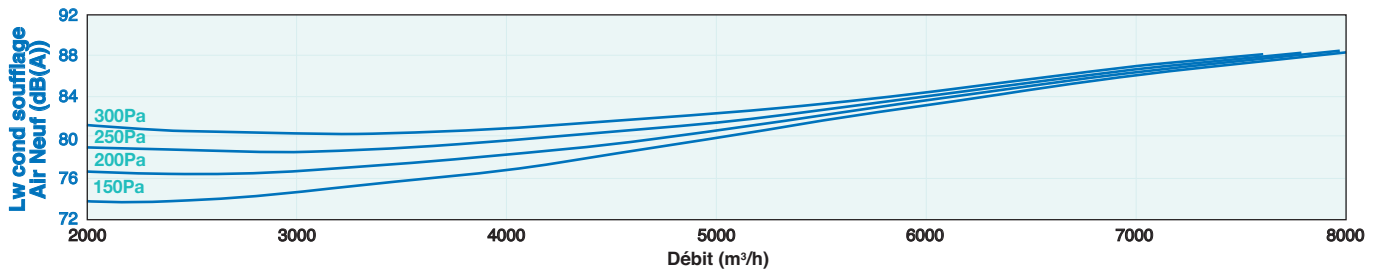
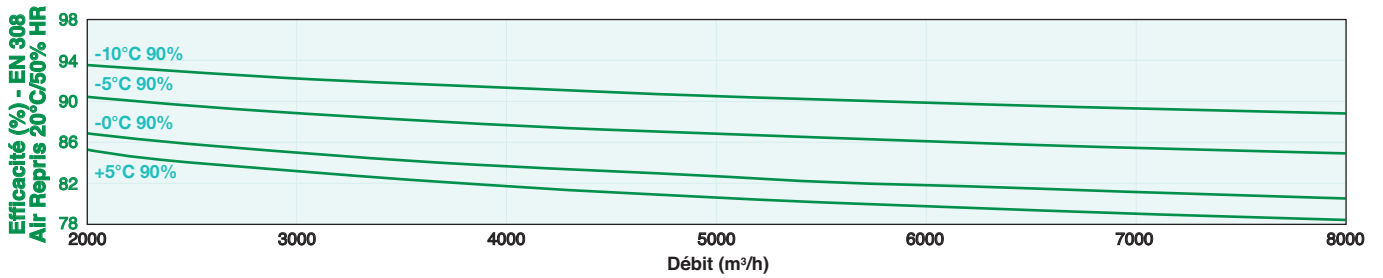
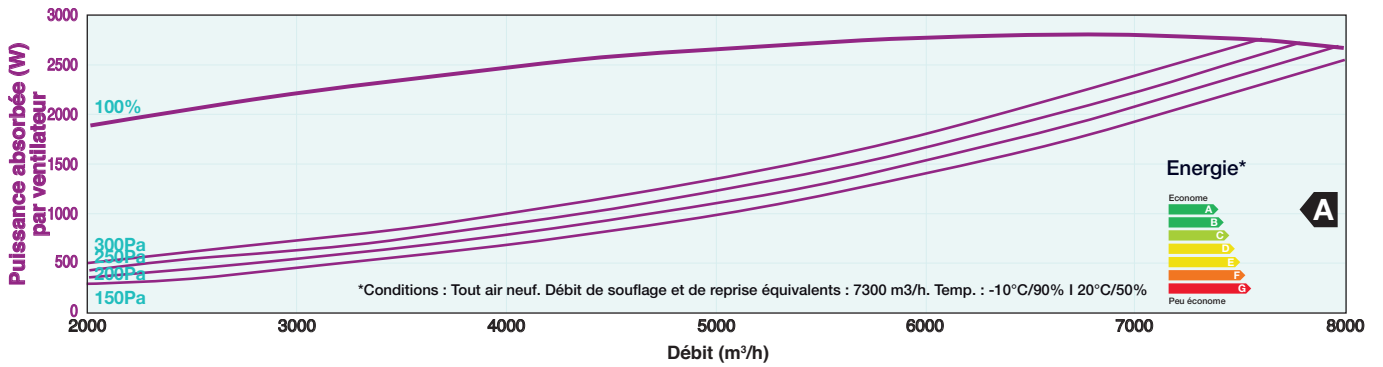
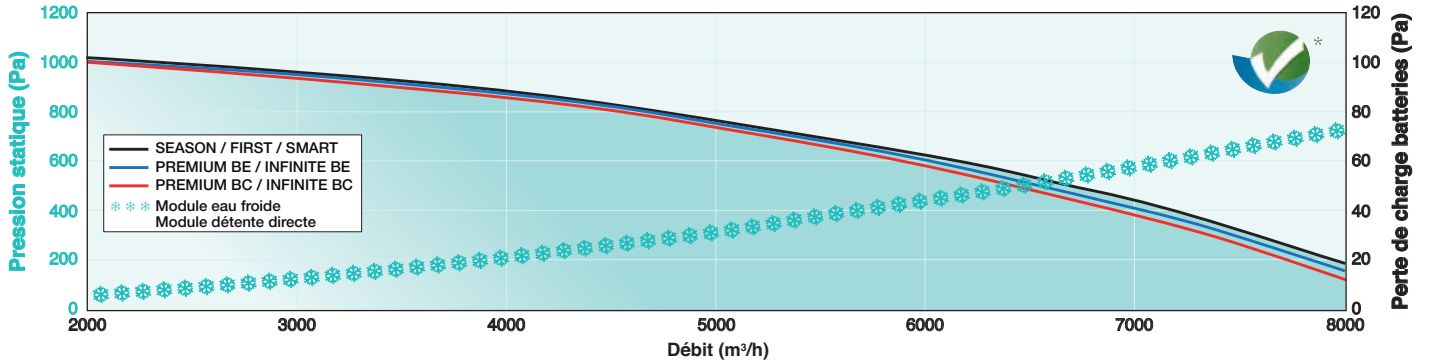



BC pour versions PREMIUM et INFINITE

Batterie eau chaude

Temp. d'eau (°C/°C)	Temp. entrée d'air (°C)	Débit air (m³/h)	3000	4000	5000	6000	7000	8000
90/70	11	Puis. (kW)/Temp. sortie air (°C)	43,9 / 55	52,4 / 50	59,6 / 47	65,9 / 44	71,5 / 42	76,5 / 40
		Débit eau (l/h)/DP eau (kPa)	1940 / 10	2310 / 14	2630 / 18	2900 / 20	3150 / 23	3370 / 26
	15	Puis. (kW)/Temp. sortie air (°C)	41,3 / 56	49,3 / 52	56,0 / 49	61,9 / 46	67,1 / 44	71,8 / 42
		Débit eau (l/h)/DP eau (kPa)	1820 / 9	2170 / 13	2470 / 16	2730 / 17	2960 / 20	3160 / 23
80/60	11	Puis. (kW)/Temp. sortie air (°C)	37,2 / 48	44,3 / 44	50,4 / 41	55,6 / 39	60,3 / 37	64,5 / 35
		Débit eau (l/h)/DP eau (kPa)	1630 / 8	1950 / 11	2210 / 13	2440 / 16	2650 / 17	2830 / 19
	15	Puis. (kW)/Temp. sortie air (°C)	34,6 / 49	41,2 / 46	46,8 / 43	51,6 / 41	55,9 / 39	59,8 / 37
		Débit eau (l/h)/DP eau (kPa)	1520 / 8	1810 / 9	2050 / 12	2270 / 14	2460 / 16	2630 / 18
60/50	11	Puis. (kW)/Temp. sortie air (°C)	27,8 / 39	33,3 / 36	37,9 / 34	41,9 / 32	45,5 / 30	48,7 / 29
		Débit eau (l/h)/DP eau (kPa)	2430 / 16	2910 / 21	3310 / 27	3660 / 32	3970 / 37	4260 / 41
	15	Puis. (kW)/Temp. sortie air (°C)	25,2 / 40	30,1 / 38	34,3 / 36	37,9 / 34	41,2 / 33	44,1 / 31
		Débit eau (l/h)/DP eau (kPa)	2210 / 14	2630 / 19	3000 / 22	3320 / 27	3600 / 31	3850 / 35
45/40	11	Puis. (kW)/Temp. sortie air (°C)	19,2 / 30	22,9 / 28	26,0 / 27	28,8 / 25	31,2 / 24	33,4 / 24
		Débit eau (l/h)/DP eau (kPa)	3332 / 16	3976 / 21	4522 / 26	4998 / 32	5432 / 37	5810 / 40
	15	Puis. (kW)/Temp. sortie air (°C)	16,6 / 32	19,8 / 30	22,5 / 28	24,8 / 27	26,9 / 27	28,8 / 26
		Débit eau (l/h)/DP eau (kPa)	2870 / 13	3430 / 17	3906 / 20	4312 / 24	4676 / 28	5012 / 32

BE pour versions PREMIUM et INFINITE

Batterie électrique

Air neuf Débit (m³/h)	0°C 7000	0°C 7000	-5°C 7000	-10°C 7000	-15°C 7000	-20°C 7000	
Version	Season / First	Premium BE105			Premium BE157	Infinite BE105	Infinite BE157
		Batterie chauffage			Batterie préchauffage + chauffage		
Puissance totale kW	-	10,5	10,5	15,75	24,75 + 10,5	24,75 + 15,75	
Temp. °C sortie centrale	16,5	21	20,6	19,9	21,2	19,8	

CBX 9 BF

Module batterie eau froide et changeover

Temp. d'eau (°C/°C)	T. entrée d'air (°C-%HR)	Débit air (m³/h)	3000	4000	5000	6000	7000	8000
7/12	32-40	Puis. (kW)/T. sort. air (°C-%HR)	27,8 / 12,9-93	34,7 / 13,7-91	41,1 / 14,5-89	47,0 / 15,1-88	52,5 / 15,6-86	57,7 / 16,1-85
		Débit eau (l/h)/DP eau (kPa)	4760 / 5	5950 / 5	7050 / 7	8060 / 9	9000 / 11	9890 / 12
	27-50	Puis. (kW)/T. sort. air (°C-%HR)	21,2 / 12,5-95	26,4 / 13,2-93	31,2 / 13,8-92	35,5 / 14,3-91	39,5 / 14,7-90	43,3 / 15,1-89
		Débit eau (l/h)/DP eau (kPa)	3640 / 4	4530 / 5	5350 / 6	6080 / 6	6770 / 7	7420 / 8
	25-50	Puis. (kW)/T. sort. air (°C-%HR)	16,3 / 12,4-95	20,2 / 13-93	23,7 / 13,5-92	26,8 / 13,9-91	29,7 / 14,3-90	32,5 / 14,6-89
		Débit eau (l/h)/DP eau (kPa)	2790 / 3	3460 / 4	4060 / 4	4600 / 5	5100 / 6	5570 / 7
6/11	32-40	Puis. (kW)/T. sort. air (°C-%HR)	29,8 / 12-92	37,5 / 12,9-90	44,4 / 13,7-89	50,8 / 14,3-87	56,8 / 14,9-86	62,4 / 15,4-85
		Débit eau (l/h)/DP eau (kPa)	5120 / 6	6420 / 6	7610 / 8	8710 / 11	9740 / 13	10700 / 14
	27-50	Puis. (kW)/T. sort. air (°C-%HR)	23,4 / 11,6-95	29,2 / 12,4-93	34,5 / 13-92	39,4 / 13,5-91	43,9 / 14-90	48,1 / 14,4-89
		Débit eau (l/h)/DP eau (kPa)	4010 / 4	5000 / 5	5910 / 5	6750 / 7	7520 / 8	8250 / 10
	25-50	Puis. (kW)/T. sort. air (°C-%HR)	18,5 / 11,4-95	23,0 / 12,1-93	27,0 / 12,7-92	30,7 / 13,1-91	34,2 / 13,5-90	37,4 / 13,9-89
		Débit eau (l/h)/DP eau (kPa)	3170 / 3	3930 / 5	4630 / 5	5270 / 6	5860 / 5	6410 / 6
45/40	11	Puis. (kW)/T. sort. air (°C-%HR)	27,9 / 39	35,4 / 37	42,3 / 36	48,9 / 35	55,0 / 34	60,7 / 34
		Débit eau (l/h)/DP eau (kPa)	4844 / 4	6146 / 4	7364 / 5	8484 / 5	9548 / 6	10556 / 7
	15	Puis. (kW)/T. sort. air (°C-%HR)	24,2 / 39	30,7 / 38	36,7 / 37	42,2 / 36	47,5 / 35	52,4 / 35
		Débit eau (l/h)/DP eau (kPa)	4200 / 3	5334 / 4	6370 / 4	7336 / 5	8246 / 5	9100 / 5

CBX 9 DX

Module batterie détente directe réversible R410A

Temp. d'évap. (°C)	T. entrée d'air (°C-%HR)	Débit air (m³/h)	3000	4000	5000	6000	7000	8000
7	32-40	Puis. (kW)	29,8	37,1	43,3	49,0	53,9	58,2
		T. sort. air (°C-%HR)	12,0-92	13,0-90	14,0-89	14,7-87	15,4-86	16,0-85
	27-50	Puis. (kW)	24,1	30,0	35,1	39,6	43,6	47,4
		T. sort. air (°C-%HR)	11,3-94	12,1-93	12,8-92	13,5-90	14,0-90	14,5-89
	25-50	Puis. (kW)	19,8	24,6	28,7	32,5	35,9	39,0
		T. sort. air (°C-%HR)	10,9-95	11,6-93	12,3-92	12,8-91	13,2-90	13,6-89
5	32-40	Puis. (kW)	33,3	41,4	48,3	54,5	60,0	64,9
		T. sort. air (°C-%HR)	10,5-92	11,7-90	12,8-88	13,6-87	14,4-86	15,1-85
	27-50	Puis. (kW)	27,6	34,3	40,0	45,3	49,8	54,1
		T. sort. air (°C-%HR)	9,8-94	10,7-92	11,6-91	12,3-90	13,0-89	13,5-88
	25-50	Puis. (kW)	23,3	28,9	33,9	38,3	42,4	45,8
		T. sort. air (°C-%HR)	9,3-94	10,2-93	10,9-91	11,6-90	12,1-89	12,6-89
40	11	Puis. (kW)	25,5	32,6	39,1	45,2	51,0	56,4
		T. sort. air (°C)	36,4	35,3	34,4	33,5	32,7	32,1
	15	Puis. (kW)	22,0	28,0	33,6	38,9	43,8	48,4
		T. sort. air (°C)	36,9	35,9	35,1	34,3	33,7	33,1



• SÉCURITÉ ET CONTRÔLE

**PRESSOSTAT
ENCRASSEMENT réf. DEP**
Filtre air repris (IP54)**MANOMÈTRE
À LIQUIDE J
réf. MANO****DÉTECTEUR DE FUMÉE
réf. CDAD**
Coffret (IP54)

• CLIMATIQUE

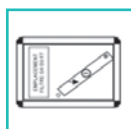
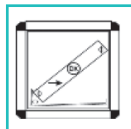
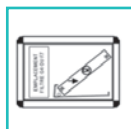
**SONDE DE GAINÉ
HUMIDITÉ
réf. HR 010 SG**
Signal 0-10V (version SEASON
non compatible)**THERMOSTAT INVERSEUR
ÉTÉ/HIVER réf. PASTILLE
CHANGEOVER**
Pour versions PREMIUM/INFINITE
BC + MODULE CBX EAU FROIDE**MODULE EAU FROIDE
réf. CBX BF**
Installation en gainé (voir
documentation COMBIBOX
CONCEPT® pour descriptifs).
Version SEASON non compatible**MODULE EAU FROIDE
réf. CBX FC**
Module accoupler à la centrale
(voir documentation COMBIBOX
CONCEPT® pour descriptifs).
Versions SEASON et
taille 9070 non compatibles**MODULE DÉTENTE
DIRECTE R410A réf. CBX DX**
Installation en gainé (voir
documentation COMBIBOX
CONCEPT® pour descriptifs).
Version SEASON non compatible**MODULE DÉTENTE
DIRECTE R410A
réf. CBX FX**
Module accoupler à la centrale
(voir documentation COMBIBOX
CONCEPT® pour descriptifs).
Versions SEASON et taille 9070
non compatibles

• INSTALLATION

**MANCHETTE SOUPLE
réf. MTS M0**
Circulaire sauf CARMA® 9070
rectangulaire
Classement au feu : M0
Diamètres Male (côté réseau) /
Femelle (côté centrale).

• MODULATION DÉBIT

**COMMANDE DÉPORTÉE
réf. POT VF**
Potentiomètre uniquement
pour SEASON (IP54)**COMMANDE DISTANCE
CONFORT
réf. CDC2V2**
ARRÊT/PV/GV 2 ventilateurs
BOITIER (IP54)**COMMANDE DISTANCE
CONFORT
réf. CDC PVGV2**
PV/GV 2 ventilateurs
BOITIER (IP54)**DÉTECTEUR DE PRÉSENCE
réf. 360 TOR SA**
MARCHE/ARRÊT ou
PV/GV (version SEASON pas
compatible)**BOITIER DE
DÉCLENCHEMENT réf. BD**
TBTS 24 ou 48Vcc
BOITIER (IP67)**COMMANDE DISTANCE
CONFORT
réf. CDC1V2**
MARCHE/ARRÊT
2 ventilateurs BOITIER (IP54)

• RÉGULATION

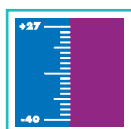
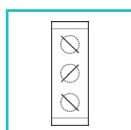
**SONDE DE GAINÉ HUMIDITÉ
réf. HR 010 SA**
Signal 0-10V (version SEASON non
compatible)**MODULE
DÉSHUMIDIFICATION
réf. CBX --**
Installation en gainé (voir
documentation COMBIBOX
CONCEPT® pour descriptifs).
Version SEASON non compatible**REGISTRE réf. RM**
Sécurité antigel. Étanche classe 4**SERVOMOTEUR TOUT OU
RIEN réf. STOR 24
ANTIGEL**
Piloter par régulation EASY
(sauf SEASON)**KIT ÉLECTROVANNE
réf. KEI IP44**
Versions PREMIUM/INFINITE BC
Pour installation intérieure.**KIT ÉLECTROVANNE
réf. KEE IP54**
Versions PREMIUM/INFINITE BC
Pour installation extérieure.**COMMANDE MURALE
TACTILE réf. EDTOUCH**
Version SEASON non compatible.
Max 100 m**COMMANDE MURALE
LCD réf. E3-DSP-CLD**
Version SEASON non compatible.
Max 100 m**RÉPÉTITEUR
réf. RÉPÉTITEUR 1M**
Version SEASON pas compatible.
Pour déporter la commande
murale standard fournie avec la
centrale (commande tactile ED-
TOUCH pas compatible) ou
piloter avec une commande
jusqu'à 6 NEOTIME®**LANGAGE RÉGULATION
LON réf. LON**
Passerelle communication pour
langage LON.**RÉGULATEUR DE ZONE
MULTIFONCTIONS
réf. WONDEROOM**
A associer aux versions
modulation de débit LOBBY®
(pression constante). Outre la
gestion de la zone, le régulateur
communique avec la centrale
CARMA® (sauf SEASON)
notamment pour les fonctions
free-cooling / night-cooling.**PIEDS SUPPORTS réf. PCB**
Jeu de 4 (hauteur 100 mm). Pour
montage au sol. Châssis inclus en
standard pour CARMA® 9070.**AUVENT GRILLAGE
réf. AGC**
Acier galvanisé 10/10°. Livré à plat
prêt à monter**TOITURE RÉF. DPC**
Tôle 10/10e prélaquée RAL7035.

1	2	3	4
CARMA®	9008	L - P - W - Y D - E - F - G	SEASON FIRST SMART PREMIUM BC / BExxx INFINITE BC / BExxx

1 : Centrale double flux haute efficacité, haut rendement autorégulée

2 : Taille de la centrale (exemples) :

9008 = Efficacité 90% à 800 m³/h
9035 : Efficacité 90% à 3500 m³/h

3 : Configuration de la centrale :

L et P = installation horizontale (sauf 9048 et 9070),
W - Y = installation verticale (sauf 9070),
D - E - F - G = installation verticale (uniquement 9070)

4 : Version centrale :

SEASON = Centrale sans régulation, avec réglage débit par potentiomètre. Bypass 100 % été/hiver en mode Tout Ou Rien

FIRST = Centrale autorégulée sans aucune batterie intégrée

SMART = Centrale autorégulée équipée d'une batterie électrique de dégivrage

PREMIUM BC = Centrale équipée d'une batterie de chauffage à eau et de la régulation associée

PREMIUM BExxx = Centrale équipée d'une batterie de chauffage électrique et de la régulation associée

INFINITE BC = Centrale équipée d'une batterie électrique de dégivrage **ET** d'une batterie de chauffage à eau et de la régulation associée

INFINITE BExxx = Centrale équipée d'une batterie électrique de dégivrage **ET** d'une batterie de chauffage électrique et de la régulation associée

Pour les versions BE, **xxx** correspond à la puissance de la batterie électrique de chauffage souhaitée suivant tableaux des caractéristiques techniques (page 162) :

BE025 = 2,50 Mono

BE037 = 3,75 Mono

BE052 = 5,25 Tri

BE067 = 6,75 Tri

BE082 = 8,25 Tri

BE105 = 10,5 Tri

BE135 = 13,5 Tri

BE157 = 15,75 Tri

(la puissance électrique de la batterie de préchauffage étant figée par taille de centrale, celle-ci n'est donc pas stipulée dans la désignation)

ATTENTION : Il ne sera pas possible de modifier sur le site les **CARMA®** soit dans leur version, soit dans la puissance et le type de batterie.

Exemple : Une version **FIRST** ne pourra pas évoluer en version **PREMIUM...**

Une **CARMA® 9035 L PREMIUM BE067** ne pourra pas évoluer en **CARMA® 9035 L PREMIUM BE137** ni en **CARMA® 9035 L PREMIUM BC**.



CARMA® 9070

SOLUTIONS DANS LES RÈGLES DE L'AIR®