

CLIENT / CUSTOMER :

REFERENCE / REFERENCE :

REPERE GAINÉ INDUCTIVE / OC :

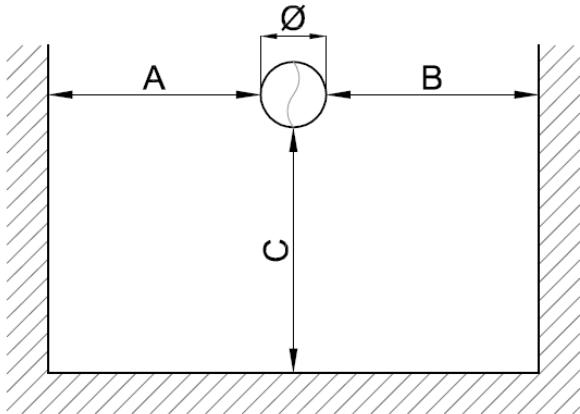

MATERIAUX / MATERIALS

- TOLE ACIER GALVANISE
GALVANIZED METAL SHEET
- TOLE ACIER PRELAQUE
PAINTED GALVANIZED METAL SHEET
- TOLE ACIER INOX AISI 304
STAINLESS STEEL AISI 304

DIAMETRE - DIAMETER: mm

A: mm (distance entre les murs ou entre deux tubes microperforés ou portée)

B: mm (distance entre les murs ou entre deux tubes microperforés ou portée)

C: mm (hauteur d'installation)

LONGUEUR - LENGHT : mm

DEBIT D'AIR - AIR FLOW : m³/h

PRESSION DISPONIBLE - PRESSURE DROP : Pa

AIR SOUFFLE - SUPPLY AIR : °C U.R. (H.R.): %
(ETE - SUMMER)

AIR SOUFFLE - SUPPLY AIR : °C U.R. (H.R.): %
(HIVER - WINTER)

CONDITIONS AMBIANTE - ROOM CONDITIONS : °C U.R. (H.R.): %
(ETE - SUMMER)

CONDITIONS AMBIANTE - ROOM CONDITIONS : °C U.R. (H.R.): %
(HIVER - WINTER)